



# MANUEL UTILISATEUR



Wuxi Ecooter Technology Co.,Ltd

[www.ecomoter.com](http://www.ecomoter.com)

[www.ecooter.cn](http://www.ecooter.cn)

# Manuel

1. A propos du manuel	
1.1 Note à l'attention de l'utilisateur .....	3
1.2 Avertissement de sécurité .....	3
2. Instructions sur les composants	
2.1 Description des composants E1 .....	4
2.2 Description des composants E2 .....	5
2.3 Schéma du tableau de bord et codes d'erreur .....	7
3. Manuel utilisateur	
3.1 Guide d'utilisation .....	11
3.1.1 Commandes poignée gauche .....	11
3.1.2 Commandes poignée droite .....	12
3.1.3 Bouton de démarrage .....	13
3.1.4 Télécommande .....	14
3.1.5 Verrouillage mécanique .....	15
3.1.6 Ouverture du siège .....	16
3.1.7 Repose-pieds rabattable .....	17
3.2 Guide de pilotage .....	18
3.2.1 Liste de contrôles avant départ .....	18
3.2.2 Démarrage du scooter .....	19
3.3 Manuel d'utilisation de la batterie .....	22
3.3.1 Charge de la batterie .....	22
3.3.2 Consignes d'utilisation de la batterie supplémentaire E2 .....	25
3.3.3 Stockage, entretien, transport .....	27
3.4 Instructions application mobile .....	27
4. Entretien	
4.1 Nettoyage et entretien quotidien .....	33
4.2 Entretien périodique et réparations .....	33
5. Schéma électrique	
5.1 Schéma électrique .....	35
6. Guide de dépannage de l'interface connectée	
6.1 Problème de connexion Bluetooth .....	36
6.2 Le scooter ne se lance pas .....	36
6.3 Problème de communication avec la batterie .....	36
6.4 Impossible de déverrouiller le scooter à distance après reception du SMS .....	37
6.5 Le téléphone mobile de l'utilisateur ne peut pas recevoir le code de vérification par SMS .....	37
6.6 Commandes du scooter défaillantes .....	37
6.7 Aucun signal de la carte SIM .....	38
6.8 Aucun signal GPS .....	38
6.9 Problèmes courants et méthodes de dépannage .....	39
7. Procédures service après-vente	
7.1 Procédures service après-vente .....	41

## 1. A propos du manuel

### 1.1 Note à l'attention de l'utilisateur

Bienvenue dans la famille Ecooter ! Lisez attentivement ce manuel pour pouvoir utiliser toutes les fonctions de ce scooter correctement et en toute sécurité. Afin de conduire en toute sécurité, veuillez utiliser notre scooter conformément à la réglementation et aux exigences en vigueur dans votre pays, et vérifiez les informations ci-dessous. Assimilez attentivement toutes les informations de ce manuel, y compris les mises en garde relatives au fonctionnement, les notifications et avertissements.

Pour toute modification personnelle, utilisation d'un composant non officiel, Ecooter décline toute responsabilité. Pour toute question ou demande d'aide, veuillez contacter votre revendeur local !

### 1.2 Avertissement de sécurité

Afin de vous protéger et de protéger les autres, veuillez respecter les règles ci-dessous,

- (1) Si vous prenez des médicaments qui peuvent affecter votre capacité à conduire, si vous buvez, vous sentez mal à l'aise, ne conduisez pas le scooter.
- (2) Respectez le code de la route et les panneaux de signalisation, surveillez toujours la circulation routière et le scooter pour éviter les dangers.
- (3) Veuillez porter les équipements de sécurité nécessaires, comme un casque, des vêtements, des gants, des bottes.
- (4) Faites une inspection de base avant de prendre la route, assurez-vous que l'éclairage, les freins, les pneus fonctionnent bien, ajustez la pression des pneus, et faites faire l'entretien régulier dans un centre de service.
- (5) Afin d'assurer votre sécurité et celle des autres, n'utilisez pas le feu de route en cas de bonne luminosité.
- (6) Veuillez ne pas utiliser de téléphone portable en conduisant.

## 2. Eléments du scooter

### 2.1 Eléments du scooter E1

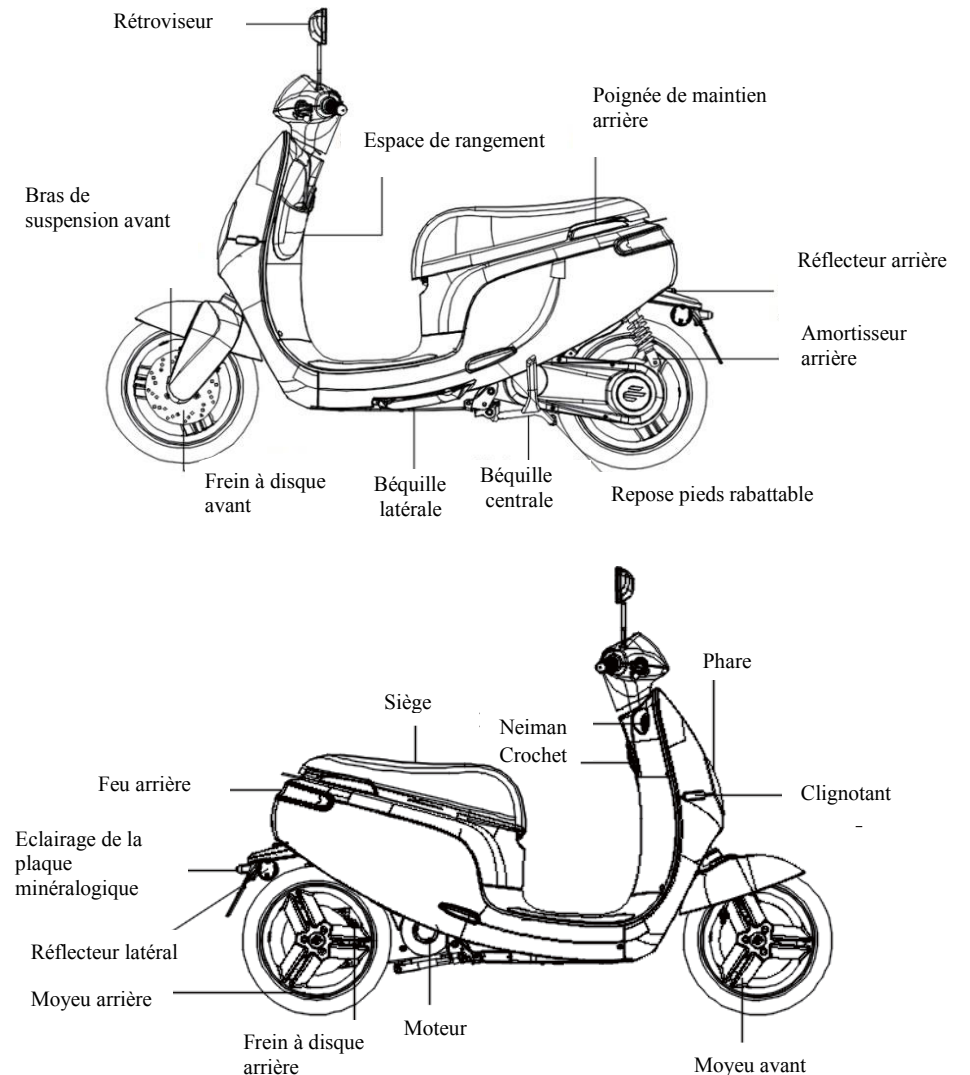

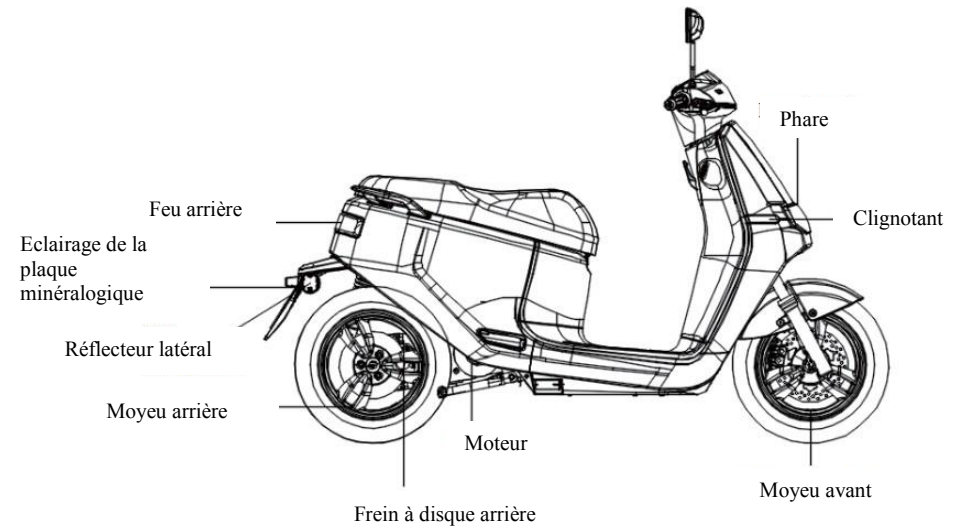
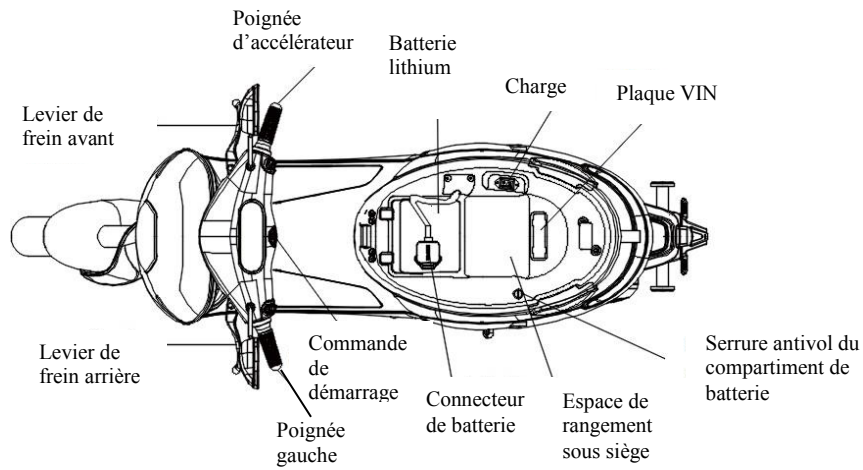

2.2 Elements du scooter E2

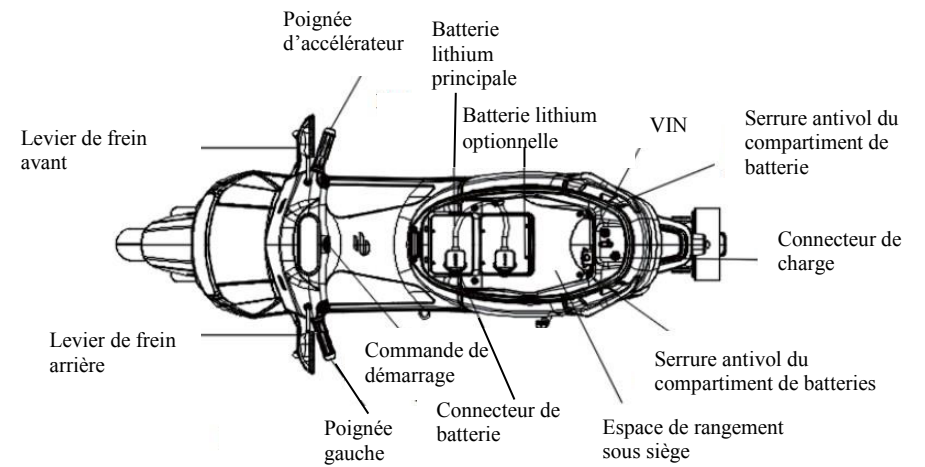
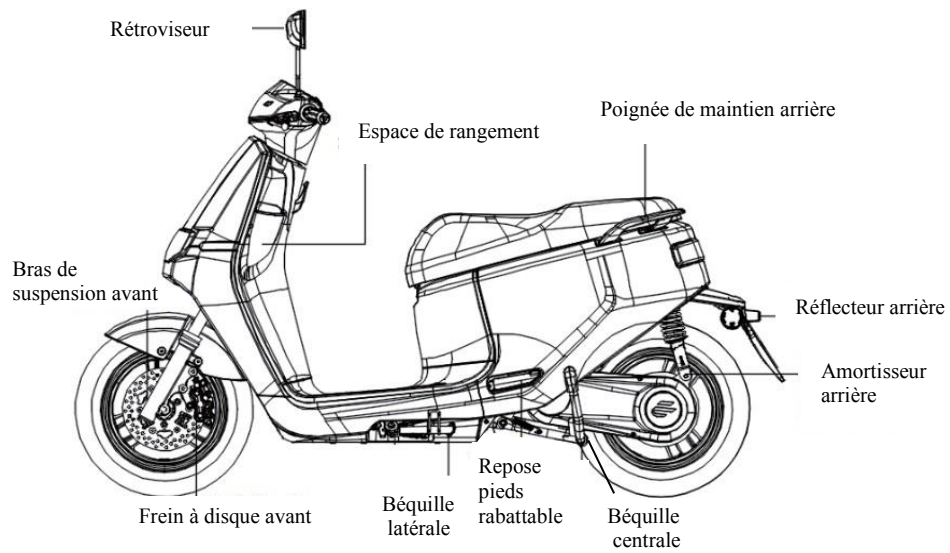





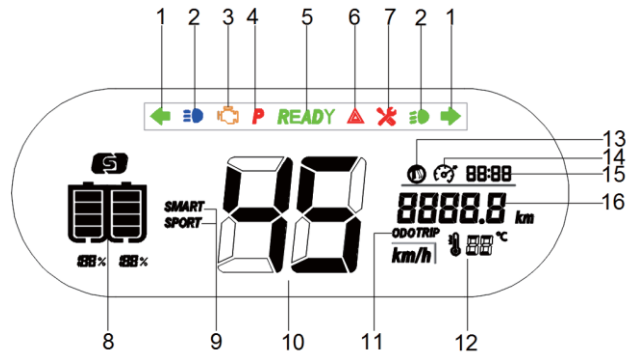

### 2.3 Schéma du tableau de bord et codes d’erreur

#### Schéma du tableau de bord

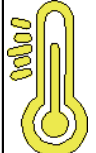

Désignation	Nom	Couleur	Remarques	Désignation	Nom	Couleur	Remarques
1	Indicateur de clignotants			9			Eco: basse vitesse Sport: grande vitesse
2	Témoin de Phare			10	Tachymètre		
3	Témoin OBD			11	Indications kilométriques		ODO : Km total TRIP : Km depuis RAZ
4	Témoin de Parking			12	Indication de la température ext.		
5	Témoin « Prêt »			13	Témoin de béquille Rabattue		
6	Témoin de danger			14	Témoin de régulateur de vitesse		
7	Témoin de panne du scooter			15	Horloge		
8	Niveau de Charge batterie			16	Kilométrage		

	Avertissement d'erreur : allumé en cas d'erreur de fonctionnement.
	Feu de croisement : feu de croisement allumé
	Témoin de contrôle / panne : allumé en cas de panne ou lorsque le kilométrage préconisé pour l'entretien est atteint (rappelle au propriétaire d'effectuer l'entretien).
	Témoin OBD
	Protection contre la surchauffe : allumé lorsque la température du système d'alimentation ou de la batterie est anormalement élevée, à ce moment-là, le scooter électrique réduit la puissance délivrée ou le courant s'arrête automatiquement.
	Témoin de clignotants: clignote lors de l'utilisation des clignotants ou de défaillance système momentanée
	Feu de route : feu de route allumé

Code de défaut	Signification du code	Raison	Solution
E001	Le contrôleur s'est arrêté temporairement	Poulie bloquée	Vérifier si la roue arrière est bloquée
E002	Le contrôleur s'est arrêté temporairement	Sous-tension ou surtension	Capacité de batterie réduite ou surtension, vérifier si le chargeur est endommagé. Si le problème persiste, veuillez contacter un centre de service
E003	Le contrôleur s'est arrêté temporairement	Surintensité	Si le problème persiste, veuillez contacter un centre de service
E004	Le contrôleur s'est arrêté temporairement	Contrôleur en surchauffe	Déplacez le véhicule dans un endroit frais et évitez la conduite prolongée.
E005	Défaut du contrôleur	Défaut de puissance, défaut d'alimentation	contacter un centre de service
E006	Échec de vérification du contrôleur	Le contrôleur n'est pas d'origine et défaut du contrôleur	Vérifier s'il ne s'agit pas d'un contrôleur autre que celui d'origine
E007	Défaut moteur	Défaut général, défaut cycle	Contactez un centre de service
E008	Batterie en surprotection	Saturation de charge de la batterie	Vérifier si le chargeur est endommagé ; vérifier la conformité du numéro de série du chargeur et du véhicule ; si le problème persiste, veuillez contacter votre centre de service
E009	Protection contre les surintensités de charge	Protection contre les surintensités de charge	Vérifier s'il doit être utilisé avec un modèle spécifique Si le problème persiste, veuillez contacter un centre de service
E010	Chargement impossible à basse température	En dessous de 0°C pendant 30 s, En dessous de -20°C pendant 3 s	Mettez la batterie à l'intérieur de la maison, attendez jusqu'à ce que la température de la batterie dépasse 3°C, ce qui lui permettra de retrouver ses fonctions
E011	Alarme de décharge de la batterie	La batterie se vide, les BMS seront protégés.	Charger la batterie à l'aide du chargeur
E012	Alarme de surtension	Le courant de la batterie atteint la valeur de protection, les BMS seront protégés contre les surtensions	Vérifier s'il doit être utilisé avec un modèle spécifique Si le problème persiste, veuillez contacter un centre de service
E013	Alarme de surchauffe batterie	La température de la batterie atteint la valeur de protection, les BMS seront protégés contre la surchauffe	Retirer la batterie pour la mettre dans un endroit frais, jusqu'à ce que la température des cellules de la batterie soit inférieure à 60°C ce qui lui permettra de retrouver ses fonctions

Code de défaut	Signification du code	Raison	Solution
E014	Charge et décharge impossibles à basse température	Cellules de la batterie en dessous de -20°C pendant 5s	Retirer la batterie et la laisser au repos pour l'utiliser lorsque sa température sera supérieure à -15°C
E015	Défaut de la poignée d'accélérateur	Défaut de la poignée d'accélérateur	Contactez votre centre de service
E016	Défaut de communication du contrôleur	Le contrôleur ne renvoie aucune donnée	Contactez votre centre de service
E017	défaut de communication de la batterie	La batterie ne renvoie aucune donnée ou des données erronées	Vérifier que la batterie est bien connectée Si le problème persiste, veuillez contacter un centre de service
E018	Défaut de communication du contrôleur	Défaut de l'APPLI Défaut du câble principal	veuillez contacter un centre de service
E019	Défaut de communication du contrôleur	Échec de vérification de la carte SIM	veuillez contacter un centre de service
E020	Défaut de communication du contrôleur	Défaut du module de communication	veuillez contacter un centre de service
E021	Défaut de communication du contrôleur	Défaut du GPS	veuillez contacter un centre de service
E022	Défaut de communication du contrôleur	Antenne GPS en court circuit	veuillez contacter un centre de service
E023	Défaut de communication du contrôleur	Antenne GPS en circuit ouvert	veuillez contacter un centre de service
E024	Défaut de communication du contrôleur	Inconnu avec ce numéro de série	Numéro de série inconnu dans l'appli (flash) veuillez contacter un centre de service
E026	défaut de communication de la commande des feux	câble défectueux ou pièces endommagées	veuillez contacter un centre de service
E027	Télécommande	Le véhicule est verrouillé car déclaré volé	veuillez contacter un centre de service
E028	Défaillance des freins		
E029	Mauvaise pression des pneus		

### 3.Manuel utilisateur

#### 3.1 Guide d'utilisation

##### 3.1.1 Commandes poignée gauche

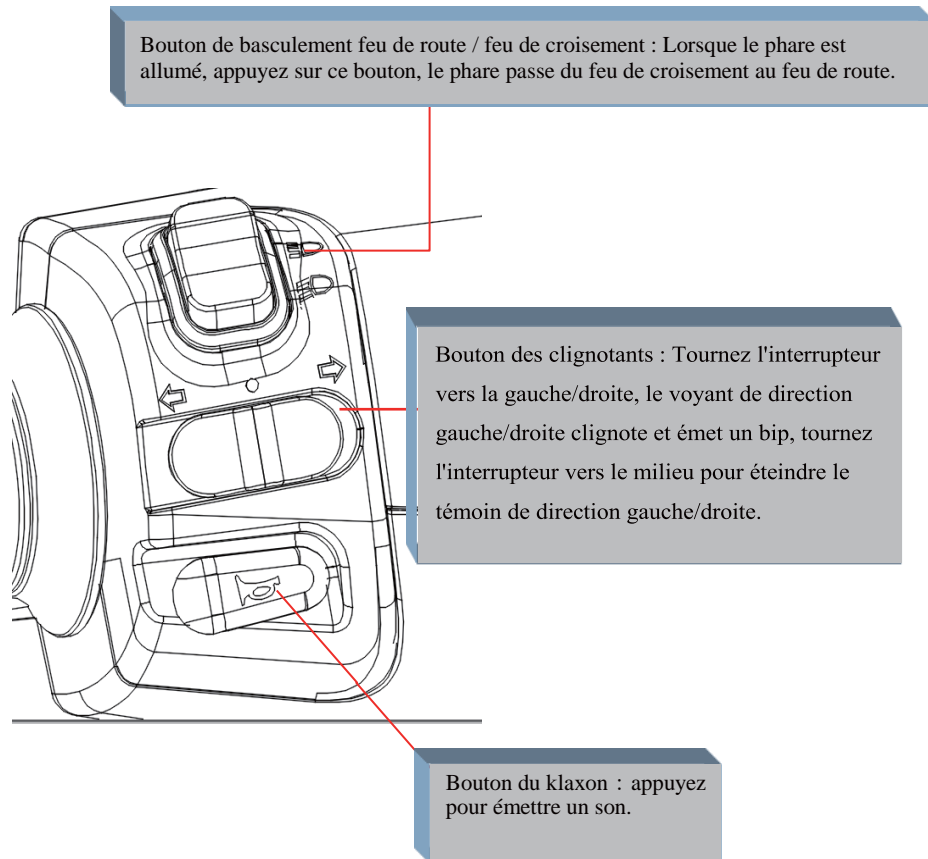

##### 3.1.2 Commandes poignée droite

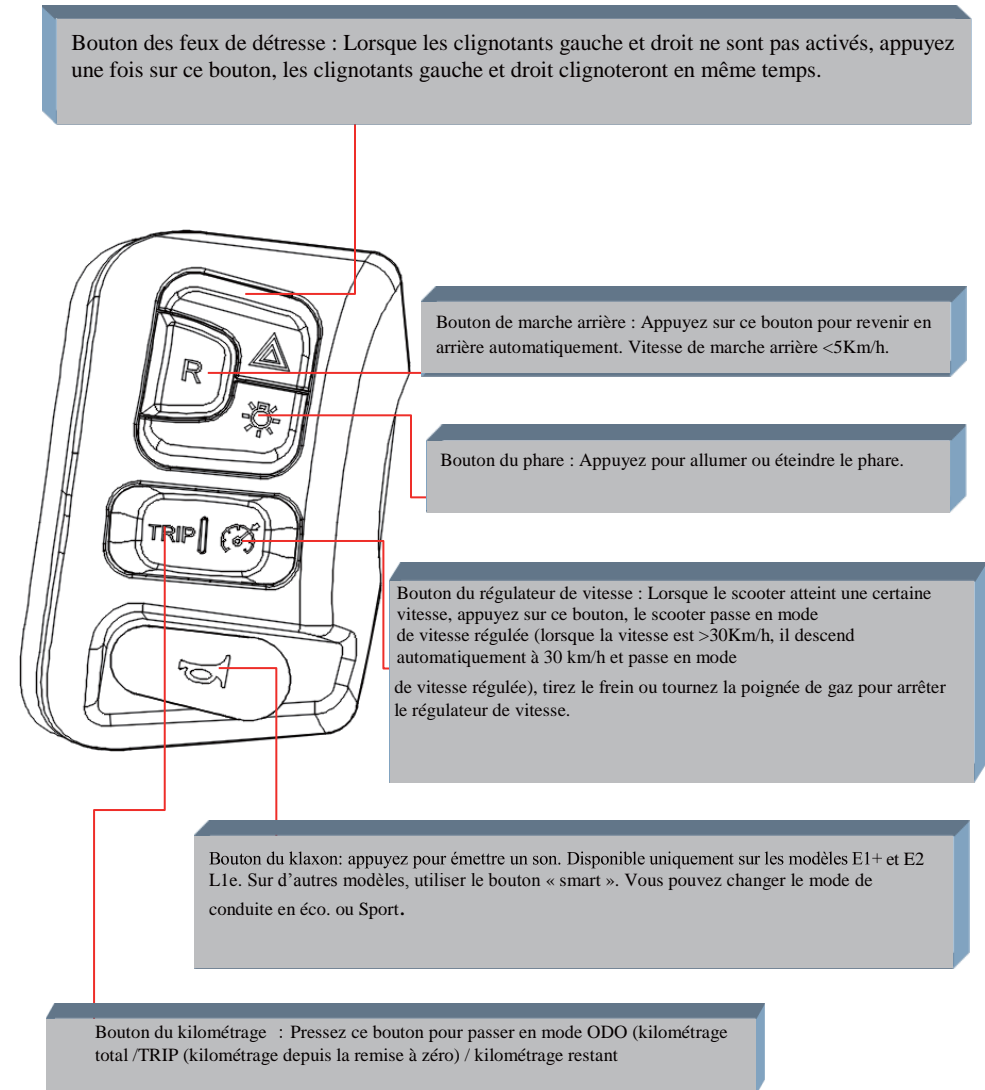

### 3.1.3 Bouton de démarrage

Après avoir déverrouillé le scooter avec la télécommande / l'APPLI ECOOTER / l'allumage, appuyez sur le bouton de démarrage, le scooter passe en "mode veille", et peut rouler en tournant la poignée de gaz.

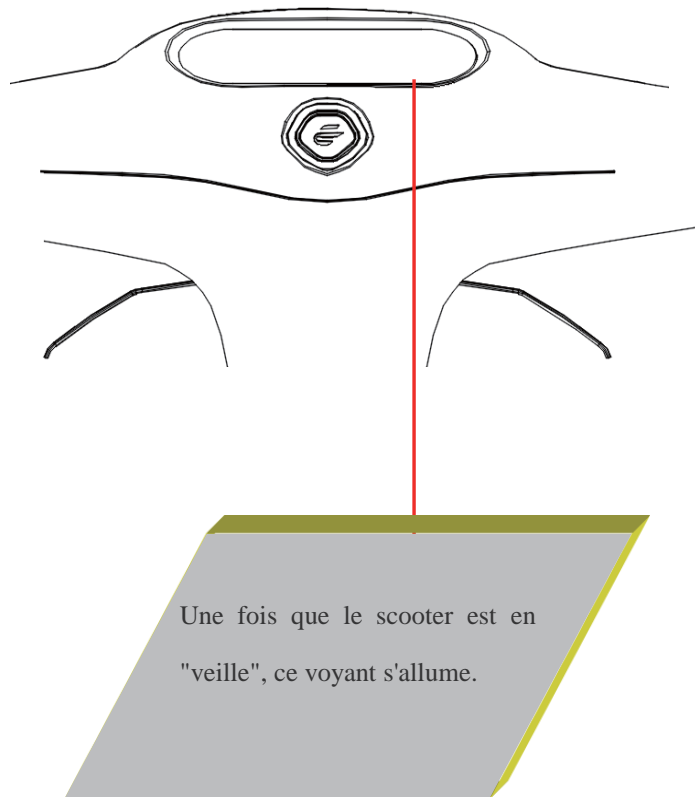

### 3.1.4 Télécommande

Nous utilisons une télécommande élaborée pour verrouiller ou déverrouiller facilement le scooter en tapant simplement sur la partie inférieure avant de la télécommande dans un rayon de 10 mètres.



Face arrière

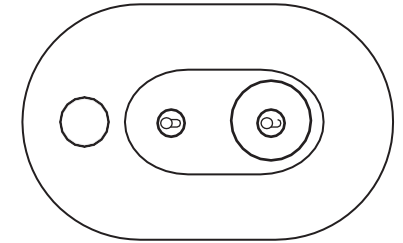

Face avant

#### Déverrouillage

1. Lorsque le scooter est verrouillé, appuyez sur la face avant de la télécommande pour le déverrouiller.
2. Lorsque les feux avant et arrière clignotent, avec un bip sonore, et que le tableau de bord s'allume, le scooter est déverrouillé

#### Verrouillage

1. Lorsque le scooter est déverrouillé, appuyez sur la face avant de la télécommande pour verrouiller le scooter.
2. Lorsque les feux avant et arrière clignotent, avec un bip sonore, et que le tableau de bord s'éteint, le scooter est verrouillé.

### 3.1.5 Verrouillage mécanique

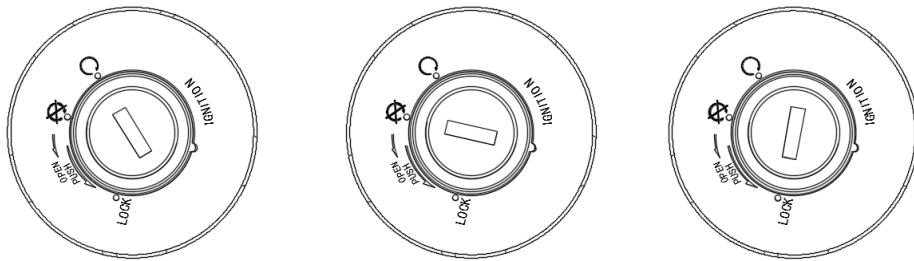

Marche

Arrêt

Verrouillage

Position de la clé	Fonction	Peut-on enlever la clé ?
Vérouillage	Le guidon est verrouillé, le moteur et les phares ne peuvent pas fonctionner	Oui
Arrêt	Le moteur et les phares ne peuvent pas fonctionner	Oui
Marche	Le moteur et les phares peuvent fonctionner	Non

Garez le scooter, tournez le guidon vers la gauche, insérez la clé dans la serrure mécanique, appuyez et tournez la clé vers la gauche sur "VERROUILLAGE", le scooter est verrouillé ; appuyez et tournez la clé vers la droite pour déverrouiller le scooter.

### 3.1.6 Ouverture du siège

(1) Si le scooter électrique est verrouillé, appuyez sur la télécommande (pendant environ 2 secondes) pour déverrouiller le siège et ouvrir l'espace de rangement.

(2) Si le scooter électrique n'est pas verrouillé et qu'il est complètement à l'arrêt, appuyez sur la télécommande (pendant environ 2 secondes) ou tournez la clé vers la gauche pour déverrouiller le siège et ouvrir l'espace de rangement.

\* Emportez les objets de valeur avec vous et ne les laissez pas dans l'espace de rangement.

\* Dans certains cas, le siège peut ne pas pouvoir se refermer seul, par exemple lorsqu'il y a trop de choses dans l'espace de rangement. Dans ce cas, appuyez sur l'extrémité du siège avec la main et appuyez sur la télécommande. Lorsque vous entendez le déclic et, en même temps, tirez le coussin du siège vers le haut, vous pouvez ouvrir l'espace de rangement.

\* Ne tentez pas d'ouvrir l'espace de rangement pendant que vous conduisez le scooter électrique.

\* S'il n'y a plus de batterie, il n'y a qu'une seule façon d'ouvrir le siège, à l'aide de la clé mécanique.

### 3.1.7 Repose-pieds rabattable

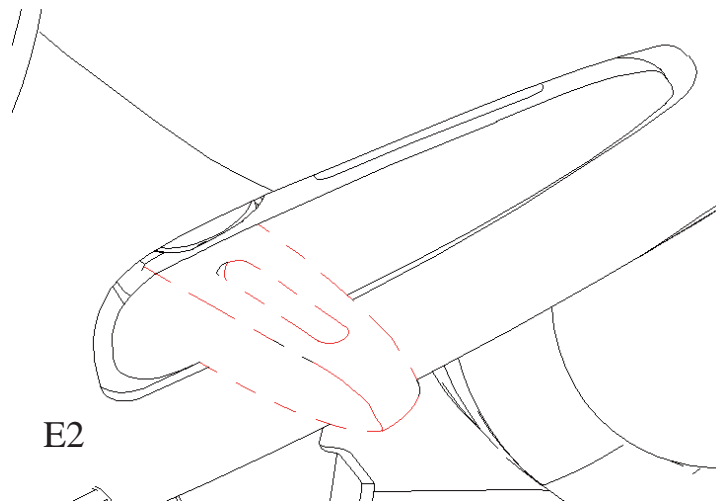
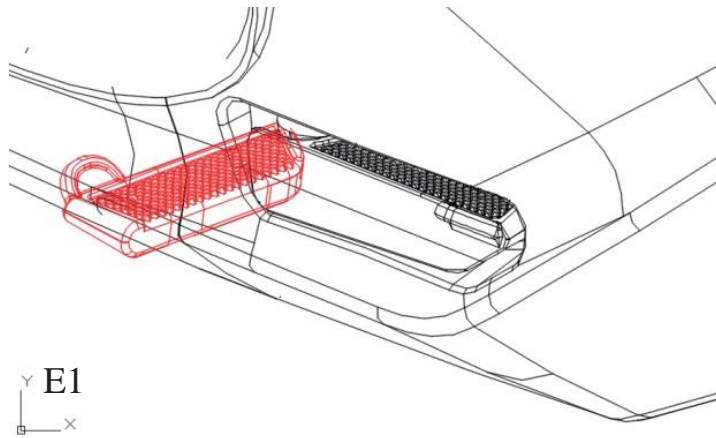

Le repose-pieds est maintenant ouvert

### 3.2 Guide de pilotage

#### 3.2.1. Liste des contrôles avant départ

Veillez vérifier et inspecter les organes ci-dessous avant la conduite.

- Le guidon tourne librement et est stable.
- Les commandes gauche et droite fonctionnent bien.
- La poignée d'accélérateur fonctionne bien.
- Assurez-vous que la pression des pneus du scooter électrique est correcte, nous préconisons les pressions suivantes: 1,8-2,2 kPa à l'avant, et 2,0-2,5 kPa à l'arrière.
- Assurez-vous que le pneu n'est pas fissuré, endommagé ou usé et qu'il n'est pas abîmé par un corps étranger
- La profondeur des sculptures doit être supérieure à 0.8mm.
- Les indications du tableau de bord fonctionnent bien.
- La batterie est suffisamment chargée.
- Le feu avant, le feu arrière, les ampoules de frein et les clignotants fonctionnent bien.
- Vérifiez le bon fonctionnement du klaxon.
- Nettoyez les rétroviseurs et ajustez-les à la bonne position.
- Le niveau d'huile est bon. Le guidon et les freins fonctionnent bien.
- En cas d'erreur ou de problème, contactez votre concessionnaire.

### 3.2.2 Démarrage du scooter

(1) Appuyez sur la télécommande ou la touche de déverrouillage de l'APPLI ECOOTER ou mettez la clé sur "ON", les feux diurnes/l'éclairage de plaque d'immatriculation / l'éclairage du bouton de démarrage s'allument, le scooter est prêt.

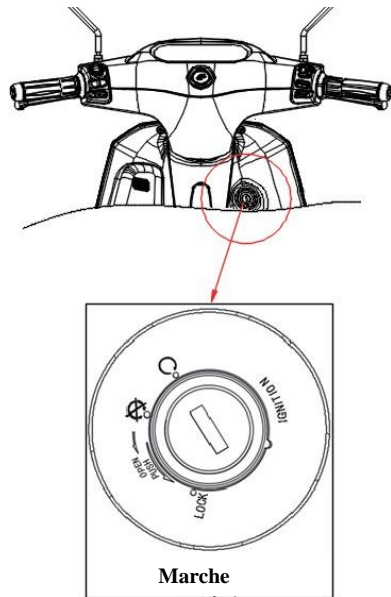

(2) Mettre le casque, replier la béquille centrale et latérale.

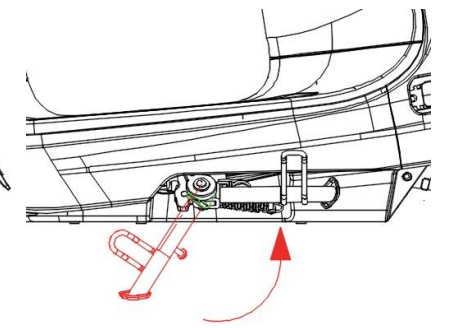
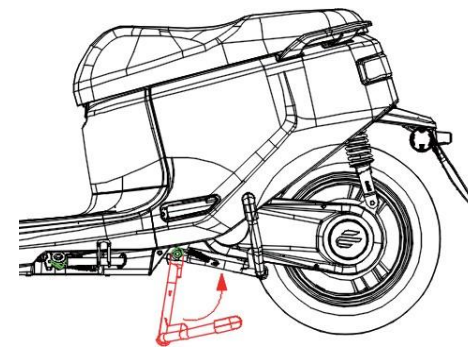
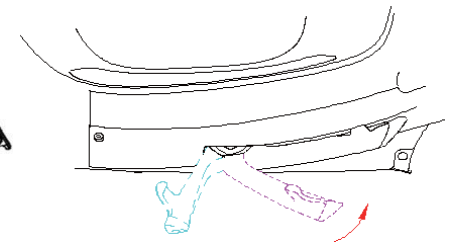
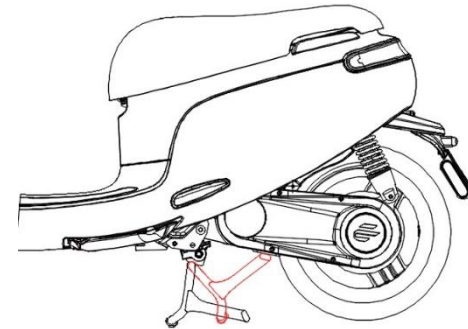
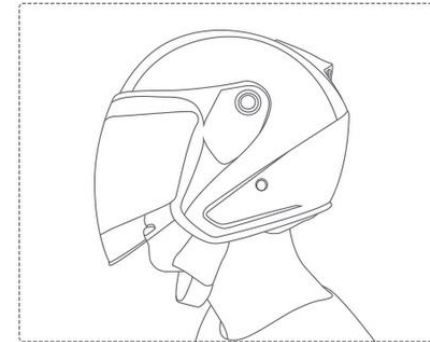

(3) Appuyez sur le bouton de démarrage "E", l'Ecooter émet un son si l'APPLI est connectée. Le scooter a reçu le signal de départ, vous pouvez conduire en tournant simplement la poignée d'accélération.

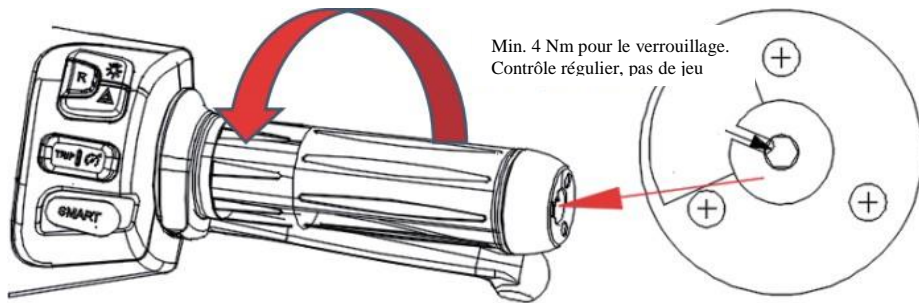

**Rappel utile :**

Avant la conduite, assurez-vous que la vis de la poignée d'accélérateur est bien serrée. Avant la conduite, assurez-vous que la béquille est repliée et tournez le guidon à gauche et à droite pour vous assurer que le Neiman est en position "déverrouillé".

Vous pouvez démarrer le scooter mais vous devez vous assurer qu'il est bien à l'arrêt. Si le scooter roule de manière anormale pendant la conduite, veuillez l'emmener dans un endroit sûr. N'essayez pas de redémarrer le scooter lorsque vous conduisez ou que vous êtes sur la route.

**3.3 Manuel d'utilisation de la batterie**

**3.3.1. Charge de la batterie**

**(1) Charge interne**

- 1) Branchez d'abord le chargeur sur la prise de charge du boîtier.
- 2) Branchez la fiche d'alimentation AC du chargeur dans la prise de courant, les segments du témoin de charge clignotent successivement, indiquant que la batterie commence à charger. Lorsque les quatre segments passent au vert, la batterie est complètement chargée.

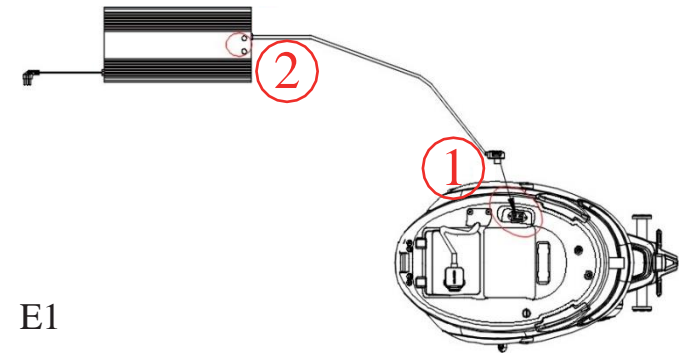

E1

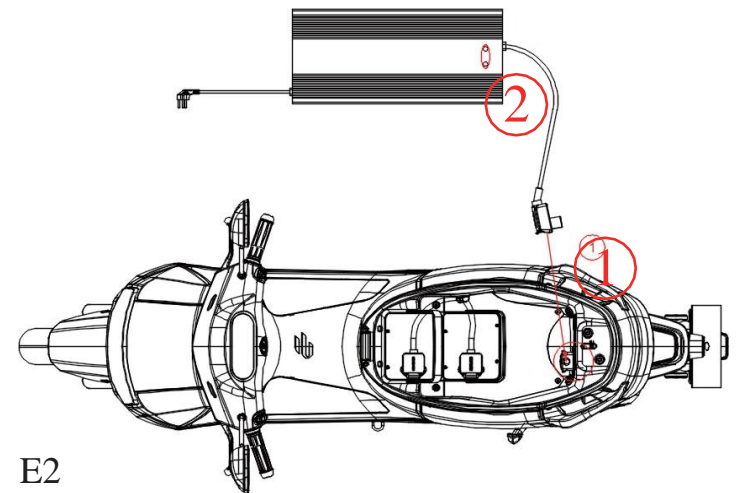

E2

(2) Charge externe

1 ) Assurez-vous que le scooter est éteint. Ouvrez le siège, débranchez le bloc batterie et retirez le bloc batterie du scooter.

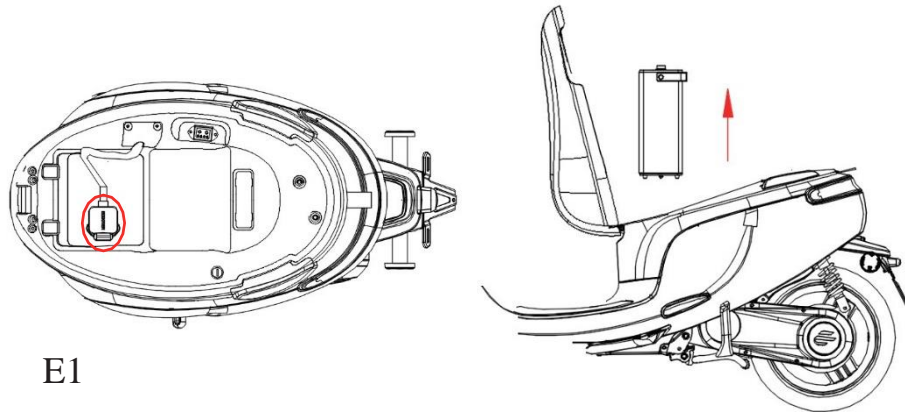

E1

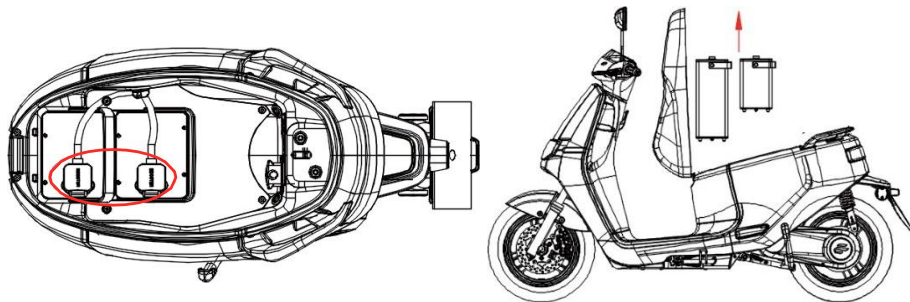

E2

2 ) Insérez la fiche du chargeur dans la prise de recharge du bloc batterie, puis insérez la fiche d'alimentation AC du chargeur dans la prise de courant. Pendant la charge normale, les quatre segments lumineux du chargeur clignotent successivement.

3 ) Lorsque la batterie est pleinement chargée, le témoin de charge passe au vert.

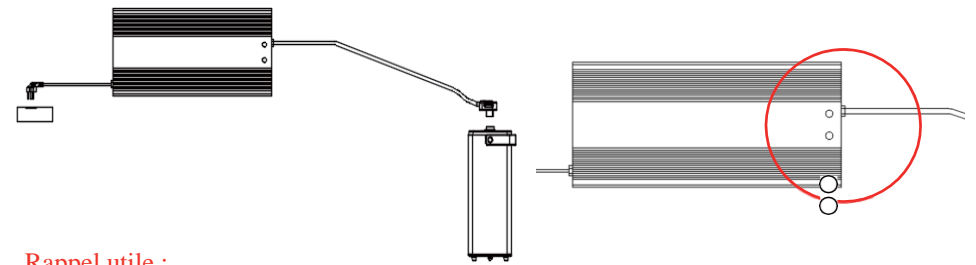

**Rappel utile :**

Veillez à ce que la batterie ne soit pas exposée à l'eau ; Température ambiante pour charger la batterie : 0~45°C, température de décharge : -20~ 45°C;

Si la batterie n'est pas utilisée pendant longtemps, veillez à la retirer du scooter ;

Il ne faut surtout pas causer de court-circuit sur les bornes positive et négative du bloc batterie ;

Tenir la batterie hors de portée des enfants, loin du feu et de la chaleur, et ne jamais l'exposer au feu ;

Manipuler avec précaution, éviter les chocs et les dommages ;

Utiliser exclusivement le chargeur dédié. Ne surtout pas charger la batterie avec d'autres chargeurs ;

Ce produit a été rigoureusement testé avant de quitter l'usine, et il est strictement interdit de le démonter en cas de problème, veuillez contacter votre revendeur local.

### 3.3.2 Consignes d'utilisation de la batterie supplémentaire E2

- (1) En cas de connexion de deux batteries en parallèle, branchez la fiche de la batterie principale, puis la fiche de la deuxième batterie.
- (2) Lorsque vous débranchez la batterie principale et la deuxième batterie, débranchez la fiche de la deuxième batterie, puis débranchez la fiche de la batterie principale.
- (3) Lorsque vous utilisez une seule batterie, il est nécessaire d'installer la batterie dans le compartiment de la batterie principale et de brancher la fiche de la batterie principale ; ne pas utiliser la deuxième fiche de batterie séparément et laisser la fiche de la batterie principale vide.
- (4) Lorsque vous utilisez la batterie principale et la deuxième batterie en même temps, veuillez charger les deux batteries complètement, puis les mettre dans le compartiment des batteries.
- (5) Lorsque la batterie principale et la seconde batterie E2 ont une différence de niveau de charge, le système de batterie contrôle et ajuste automatiquement l'état de charge et de décharge des deux batteries, ce qui permet aux deux batteries d'être branchées ensemble malgré la différence de niveau de charge. Pour éviter que le système de batterie ne contrôle et ne démarre trop souvent, essayez de faire en sorte que les deux batteries aient la même capacité et la même tension, la différence de capacité de batterie recommandée ne dépassant pas 20% (différence de tension de batterie ne dépassant pas 4V) pour une connexion en parallèle, pour permettre un meilleur fonctionnement du système de batterie.
- (6) Pour charger la batterie 64V 20Ah séparément, utilisez le chargeur Ecooter. Lorsque les deux batteries sont connectées en parallèle dans le compartiment des batteries, vous pouvez utiliser le chargeur Ecooter directement sur la prise de charge du scooter.

#### Avertissement :

- (1) Peu importe que vous utilisiez le chargeur lent ou rapide Ecooter ou la charge rapide en mode charge lente pour charger les batteries E2, cela sera toujours bénéfique pour la durée de vie des batteries.
- (2) L'utilisation du chargeur rapide en mode charge rapide, en fonction de la différence de température avec la température ambiante, peut réduire la capacité de la batterie (environ 1% à 3%), mais cela n'a aucune incidence sur la conduite.
- (3) Lors de la connexion en parallèle de deux batteries sur le modèle E2, en raison de la différence des spécifications des batteries, la décharge des batteries sera différente ; cette différence de capacité des deux batteries pendant la conduite est un phénomène normal.

### 3.3.3. Stockage, entretien, transport

Lorsque la batterie doit être stockée de manière prolongée, veuillez la charger à moitié (le meilleur rendement de la batterie se situe entre 30% et 60%). Placez-la dans un endroit sec et aéré.

Rechargez la batterie tous les mois.

Conditions de stockage de la batterie : température ambiante -20 ~ 35 °C, humidité ≤ 65% RH;

Lorsque vous rangez le chargeur, débranchez-le du bloc batterie.

Si l'utilisateur n'utilise pas correctement le scooter et ne l'entretient pas, et dépasse la période de stockage de 3 mois maximum (stockage du scooter plus d'1 mois batterie branchée, batterie stockée séparément pendant plus de 3 mois), et que la batterie n'a pas été chargée à temps, cela entraîne une sous-tension et ne peut être réparé.

### 3.4 Instructions APPLI mobile (scooter connecté uniquement)

ECOOTER est équipé de la fonction de communication sans fil, et peut se connecter au téléphone de son propriétaire.

Grâce à l'appli Ecooter, le propriétaire peut contrôler les fonctions de gestion et de contrôle du véhicule. L'état du scooter peut être surveillé à tout moment.

GPS / Alarme antivol / Gestion de la télécommande / Votre centre de service

(1) Scannez le QR code ci-dessous, et suivez les indications pour vous connecter à l'application.



(2) Une fois téléchargée et installée, créez votre compte en suivant les instructions de l'application.

(3) Association avec le scooter :

Après la création du compte, cliquez sur mon Ecooter, cliquez sur ma sélection de scooters Ecooter / interface nouveau scooter / interface d'association avec le scooter, scannez le code QR présent dans le manuel utilisateur ou entrez manuellement le code QR pour associer le scooter.

(4) Enregistrement des informations personnelles :

Dans l'interface Mon Ecooter, cliquez sur l'image du profil de l'utilisateur pour accéder à l'interface de paramétrage des informations personnelles, complétez puis enregistrez vos informations personnelles.

Personnalisation des réglages : Paramètres d'affichage, paramètres de son, paramètres de sécurité.

Diagnostic de l'état du scooter : Lorsque le scooter est en marche, à l'aide de la commande état du scooter, vous pouvez connaître l'état du scooter à tout moment.

Antivol multifonctions :

Lorsque le scooter est déplacé illégalement, il donne l'alarme et l'APPLI avertit l'utilisateur instantanément, lui permettant de suivre la position du scooter à tout moment.

Enregistrement des données :

Les utilisateurs ont accès aux informations du scooter, batterie restante, kilométrage et parcours effectué, via l'application.

Télécommande: L'utilisateur peut verrouiller le scooter à distance via l'application.

### Mise à jour du logiciel

L'utilisateur peut mettre à jour le contrôleur et ses programmes à l'aide de l'application. En raison de la nature particulière du système connectée Ecooter, l'opération de mise à jour est la suivante :

Étapes de l'opération :

Ouvrez l'application, cliquez sur "Mon Ecooter" dans le coin inférieur droit → cliquez sur Mon véhicule → cliquez sur le code SN du modèle → cliquez sur "Version Contrôleur Central " pour accéder à l'interface "Version Contrôleur Central", vous pouvez ensuite mettre à jour le MCU et le contrôleur.

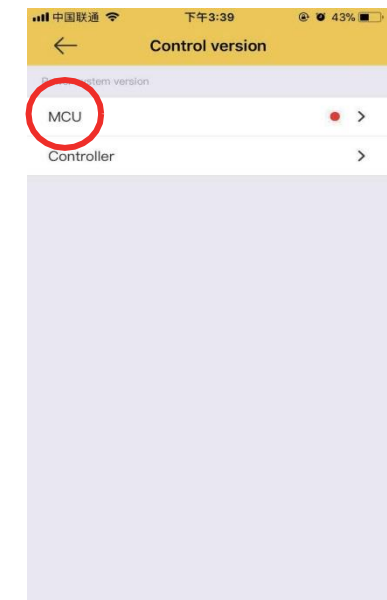
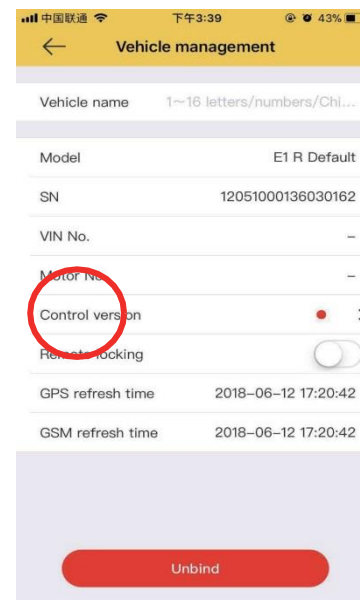
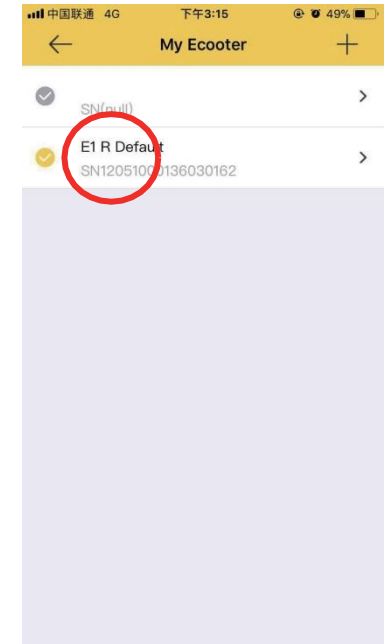
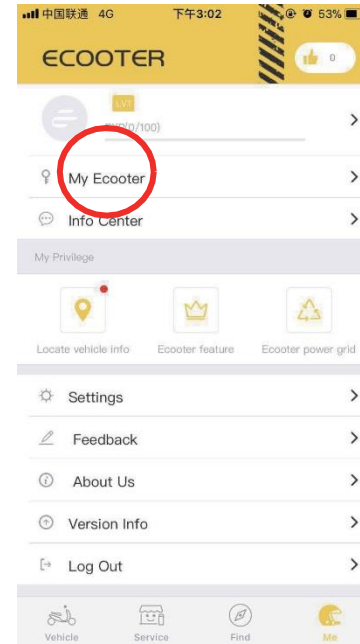

Lorsque le scooter neuf quitte l'usine, le MCU est à jour, mais durant le processus de stockage, de transport, etc, le MCU peut être mis à jour. Ainsi, lorsque vous recevrez le scooter neuf, veuillez entrer dans l'interface " Version Contrôleur Central " pour vérifier et mettre à jour. Si une mise à jour du logiciel est disponible, un point rouge apparaît à l'écran.

Prenons l'exemple de la mise à jour du MCU : l'interface affiche le numéro de version du logiciel installé et le dernier numéro de version du logiciel. S'il ne s'agit pas de la dernière version, le bouton "Mettre à jour maintenant" apparaît sous le numéro de version, cliquez pour mettre à jour ; s'il s'agit de la dernière version, pas besoin de mettre à jour, et le bouton "Mettre à jour maintenant" disparaît automatiquement.

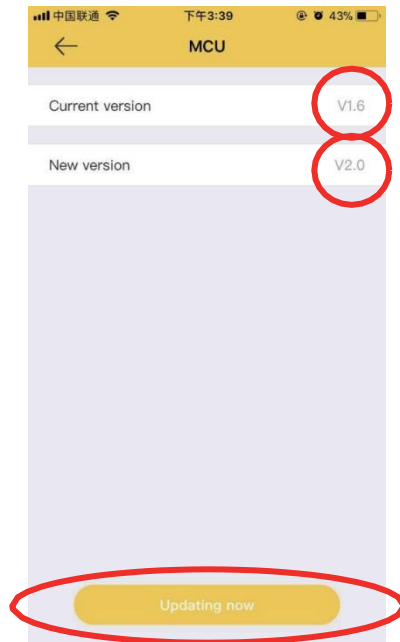

Lors de la mise à jour, assurez-vous que la batterie est correctement installée, dépliez la béquille centrale, la roue arrière ne doit pas être bloquée, procédez comme suit :

Type de MAJ	Alimentation	Bouton "E" ( bouton de démarrage)
MCU	Marche	Marche ou Arrêt (indifferent)
Contrôleur	Marche	Marche

Note : En appuyant sur la touche "E", l'affichage de vitesse s'allume au tableau de bord, vous pouvez tourner la poignée d'accélération pour rouler ; sinon, il est éteint, et vous ne pouvez pas rouler.

Lors de la mise à jour, l'affichage du kilométrage du tableau de bord s'affiche automatiquement sous la forme d'une barre de progression : de 0%→100%.

Etant donné que la section des données mises à jour est différente, dès que la progression est de 100%, le scooter peut être soit utilisé directement, ou automatiquement redémarré ou automatiquement arrêté. Veuillez patienter jusqu'à ce que l'affichage de la progression soit fixe. Veuillez attendre 10 secondes après la mise hors tension automatique et l'extinction de l'écran. Si l'éclairage du tableau de bord n'est plus allumé, veuillez l'allumer manuellement. Une fois que le tableau de bord est fixe, le scooter peut être utilisé normalement.

Après la mise à jour du contrôleur, appuyez sur la touche "E" (touche de démarrage) lors de la première mise sous tension, attendez 10 secondes. Si le moteur se met en marche arrière, cela signifie que le contenu de la mise à jour inclut la mise à jour des données de l'encodeur.

Une fois que le moteur s'est arrêté (en général, cela ne dépasse pas 15 secondes), le scooter peut être utilisé normalement ; si le moteur ne tourne pas, cela signifie que le contenu de la mise à jour ne contient pas de données pour l'encodeur, vous pouvez utiliser le scooter directement.

Les précautions à prendre lors du processus de mise à jour sont les suivantes :

1. Gardez votre téléphone allumé, le scooter doit être chargé à plus de 30%
2. Mettez votre téléphone en mode avion pour effectuer la mise à jour en WIFI.

3. Ne soyez pas dérangé par un appel en lançant le processus de mise à jour, cela déconnecte la liaison Bluetooth

Smart Ecooter continuera à être mis à jour en fonction de l'évolution des produits et de la technologie.

#### 4. Entretien

Un entretien régulier peut améliorer la durée de vie et la sécurité de l'Ecooter. Nous vous conseillons de prendre soin de votre scooter en suivant les conseils suivants.

### 4. Entretien

Un entretien régulier peut améliorer la durée de vie et la sécurité de l'Ecooter. Nous vous conseillons de prendre soin de votre scooter en suivant les conseils suivants.

#### 4.1 Nettoyage et entretien quotidien

**Nettoyage :** utilisez de l'eau claire et un détergent neutre pour le nettoyage. Nettoyez la surface du scooter avec un chiffon doux ou une éponge ; n'utilisez pas de brosses métalliques, papier de verre, etc. pour le nettoyer, afin de ne pas rayer les éléments. Après le nettoyage, essuyez le scooter avec un chiffon doux.

**Stockage :** Essayez de garer le scooter dans un endroit frais et sec, afin d'éviter la corrosion des pièces et réduire ainsi la durée de vie du scooter.

Après un stockage prolongé, chargez complètement la batterie avant utilisation.

#### 4.2 Entretien périodique et réparations

500 km ou un mois après la livraison du scooter neuf (au premier des deux termes atteint), le contrôle et l'entretien doivent être effectués chez votre concessionnaire local. Il est recommandé de faire contrôler et entretenir votre scooter chez votre concessionnaire local tous les 3 000 kilomètres ou tous les six mois

(au premier des deux termes atteint).

Il est recommandé de vérifier l'état d'usure de la courroie du moteur tous les 10 000 km.

Pièces d'entretien majeur : transmission du moteur, plaquettes de freins, pièces articulées du bras de suspension avant.

Programme d'entretien	Objet de l'entretien
Freins	Contrôle de la performance des freins et prévention des accidents de circulation causés par une défaillance des freins
Pneus	Contrôle des dommages et de la pression des pneus pour éviter les crevaisons ou une consommation excessive de carburant
Moyeu	Contrôler la résistance du moyeu et nettoyer le roulement pour éviter que le moyeu ne se fissure ou ne se bloque.
Bras oscillant	Contrôler le serrage des boulons de fixation du bras oscillant et des articulations
Fixations de l'amortisseur avant	Contrôle du débattement de l'amortisseur avant et du support
Amortisseur arrière	Après contrôle de l'amortissement, du nettoyage et de la lubrification pour éviter le blocage des amortisseurs.
Clé mécanique et poignée d'accélérateur	Contrôle de la clé mécanique et de la poignée d'accélérateur, prévenir les dysfonctionnements permanents ou occasionnels
Circuit	Contrôle de la fixation du connecteur du circuit et du bon état de la protection pour éviter tout dysfonctionnement du circuit.
Vis	Contrôle du serrage de la vis principale
Batterie	Contrôler l'état et les performances de la batterie pour prévenir les pannes de circuit et prolonger la durée de vie de la batterie
Chargeur	Contrôle du bon état du câble du chargeur et de sa connectique.
Lubrification	Vérifier s'il faut ajouter du lubrifiant à l'essieu avant, aux freins, etc.
Courroie de transmission moteur	Vérifier si l'état d'usure de la courroie nécessite un remplacement.
Nettoyage	Nettoyer la surface du scooter dans son intégralité
Plaquettes de freins	Contrôler l'état des plaquettes de freins, le bon fonctionnement des freins, pour éviter tout accident de la circulation

## 5 Schéma électrique

### 5.1 Schéma électrique

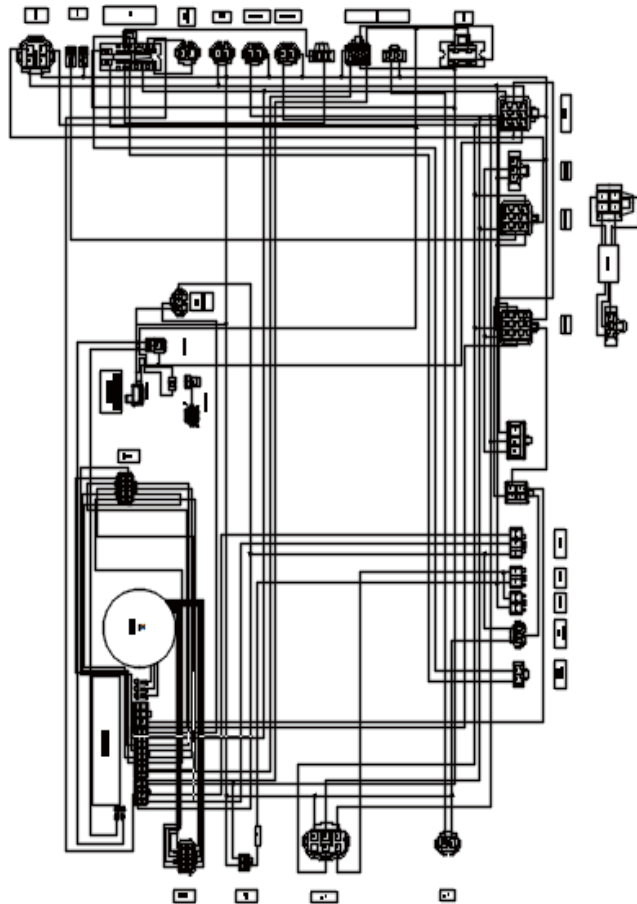

## 6. Guide de réparation de l'interface connectée

### 6.1 Problème de connexion bluetooth

Solution :

- (1) Déconnectez l'application et reconnectez à nouveau.
- (2) Redémarrez le téléphone
- (3) Désactivez le bluetooth, allumez le scooter, repliez et dépliez la béquille latérale quatre fois d'affilée afin de redémarrer l'ECU lorsque l'heure indiquée sur le tableau de bord s'affiche normalement. Allumez le bluetooth pour reconnecter le scooter.
- (4) Désinstallez l'application, puis téléchargez la dernière version.

### 6.2 Le scooter ne se lance pas

Solution :

- (1) Vérifiez que la béquille latérale est bien repliée
- (2) Si les feux diurnes sont éteints, cela signifie que l'alimentation de la batterie est anormale.
- (3) Si les roues ne bougent pas, que les commandes ne fonctionnent pas, cela signifie que le scooter est verrouillé à distance
- (4) Si le feu stop reste allumé, cela signifie que le système de freinage est endommagé.
- (5) Le scooter se met à jour automatiquement

### 6.3 Problème de communication avec la batterie

Solution :

- (1) Si la batterie n'a pas de tension en sortie (généralement la tension de sortie est supérieure à 52V), cela signifie que la batterie est défectueuse.

(2) Vérifiez si le connecteur de la batterie est sous tension.

(3) Si en redémarrant le scooter vous ne pouvez pas voir le niveau de charge de la batterie, cela signifie que l'électronique du scooter (carte mère de la batterie, câble de communication de la batterie principale, ECU) est endommagée.

#### 6.4 Impossible de déverrouiller le scooter à distance après réception du SMS.

Solutions :

(1) Mettez le scooter dans un endroit où la réception du signal est bonne, redémarrez le scooter

(2) Assurez-vous que le crédit disponible sur votre carte SIM est suffisant

#### 6.5 Le téléphone mobile de l'utilisateur ne peut pas recevoir le code de vérification par SMS

Solution :

(1) Assurez-vous que l'espace mémoire des SMS n'est pas saturé et que le téléphone mobile dispose d'assez de crédit.

(2) Placez le téléphone dans un endroit recevant un bon signal ou redémarrez le téléphone.

(3) Si l'utilisateur utilise trop fréquemment le service (100 codes de vérification SMS par jour), veuillez contacter l'assistance pour obtenir le code de vérification SMS.

(4) Si la plateforme SMS est attaquée, le serveur est en panne. Veuillez contacter l'assistance pour obtenir le code de vérification SMS.

#### 6.6 Commandes du scooter défaillantes

Solution :

(1) Assurez-vous que le scooter n'est pas verrouillé à distance.

(2) Assurez-vous que les fiches des connecteurs des commandes ne sont pas desserrées.

#### 6.7 Aucun signal de la carte SIM

Solution :

(1) Mettez le scooter dans un endroit où la réception du signal est bonne, redémarrez le scooter.

(2) Assurez-vous que le crédit disponible sur votre carte SIM est suffisant

(3) Retirez la carte SIM, puis remettez-la en place

(4) Assurez-vous que l'antenne n'est pas endommagée

(5) Assurez-vous que le téléphone n'est pas endommagé

#### 6.8 Aucun signal GPS

Solution :

(1) Allumez le scooter et attendez deux minutes, cliquez sur Scooter sur la page d'accueil de l'application pour vérifier l'heure GSM et GPS, si l'intervalle entre l'heure du GPS et l'heure locale est supérieur à 10 minutes, cela signifie que les informations GPS ne peuvent pas se charger, veuillez vous référer au point 6.7 AUCUN SIGNAL DE LA CARTE SIM.

(2) Placez le scooter dans un endroit dégagé.

(3) Rafraîchir la connexion au scooter après avoir parcouru une certaine distance (1-3km) (le GPS localise facilement les objets en mouvement)

(4) Assurez-vous que l'antenne GPS n'est pas endommagée

## 6.9 Problèmes courants et méthodes de dépannage

Défaut	Cause	Solution
Le scooter n'est pas sous tension, le bouton de démarrage ne fonctionne pas	<ol style="list-style-type: none"> <li>1. La batterie est mal connectée</li> <li>2. Le fusible est grillé</li> </ol>	<ol style="list-style-type: none"> <li>1. Assurez-vous que la batterie est bien connectée</li> <li>2. Remplacez le fusible</li> </ol>
Après la mise sous tension, en tournant la poignée d'accélération, le moteur ne tourne pas.	<ol style="list-style-type: none"> <li>1. Le niveau de la batterie est faible</li> <li>2. La béquille latérale ne s'est pas repliée</li> <li>3. Le bouton de stationnement ne s'est pas éteint</li> <li>4. Les freins ne sont pas revenus en place</li> <li>5. Guidon défectueux</li> <li>6. Perte de connection avec le contrôleur</li> <li>7. Contrôleur défectueux</li> </ol>	<ol style="list-style-type: none"> <li>1. Charger la batterie</li> <li>2. Rabattre la béquille latérale</li> <li>3. Désactivez le bouton de stationnement</li> <li>4. Ramenez le levier de freins en place</li> <li>5. Changez le guidon</li> <li>6. Reconnectez le contrôleur</li> <li>7. Changez le contrôleur</li> </ol>
La vitesse est lente ou la distance parcourue est courte	<ol style="list-style-type: none"> <li>1. Le niveau de la batterie est faible</li> <li>2. Mauvaise pression des pneus.</li> <li>3. Surcharge</li> <li>4. Les plaquettes de freins sont bloquées</li> <li>5. La batterie vieillit ou est à changer normalement</li> </ol>	<ol style="list-style-type: none"> <li>1. Recharger la batterie</li> <li>2. Ajustez la pression des pneus et vérifiez-la avant chaque utilisation</li> <li>3. Respectez les limites de charge</li> <li>4. Remplacez les plaquettes de freins et vérifiez le système de freinage avant chaque utilisation</li> <li>5. Changez la batterie</li> </ol>

Défaut	Cause	Solution
La batterie ne charge pas	<ol style="list-style-type: none"> <li>1. Mauvais branchement de la fiche principale</li> <li>2. Vous n'utilisez pas le bon chargeur</li> <li>3. La batterie vieillit ou est à changer normalement.</li> </ol>	<ol style="list-style-type: none"> <li>1. Vérifier si la fiche principale est bien branchée.</li> <li>2. Utilisez le chargeur Ecooter</li> <li>3. Changez la batterie</li> </ol>
Aucun affichage au tableau de bord	<ol style="list-style-type: none"> <li>1. Le scooter n'est pas sous tension</li> <li>2. Le convertisseur DC ne fonctionne pas</li> <li>3. Tableau de bord défectueux</li> </ol>	<ol style="list-style-type: none"> <li>1. Vérifiez si la fiche de la batterie est bien branchée</li> <li>2. Changez le convertisseur DC</li> <li>3. Changez les pièces du tableau de bord</li> </ol>
L'USB ne charge pas	<ol style="list-style-type: none"> <li>1. La fiche est mal connectée</li> <li>2. U Le câble USB n'est pas conforme aux normes du téléphone</li> <li>3. Le chargeur USB est endommagé</li> </ol>	<ol style="list-style-type: none"> <li>1. Vérifiez si la fiche est bien branchée</li> <li>2. Achetez un câble conforme aux normes du téléphone</li> <li>3. Changez les pièces endommagées</li> </ol>

## 7. Procédures service après-vente

### 7.1 Procédures service après-vente

Les produits Ecooter sont des produits électriques haut de gamme. Notre société a la responsabilité de s'assurer que le produit est de bonne qualité ; à cet effet, notre société a construit un centre d'essai spécialisé et un système de contrôle qualité parfait, qui renforce le processus d'inspection sophistiqué, des matières premières au scooter assemblé avant sortie d'usine, tout ceci au bénéfice de l'utilisateur. Malgré cela, nous attendons toujours avec impatience vos suggestions et votre ressenti lors de l'utilisation de nos produits.

Les utilisateurs de produits Ecooter ont tous droit à un service de haute qualité, notre société respecte scrupuleusement les procédures de service après-vente.

Remarques particulières :

Ce manuel utilisateur est principalement destiné aux consignes d'utilisation et non à l'inspection du produit.

Les illustrations de ce manuel utilisateur peuvent ne pas correspondre à votre modèle de scooter, veuillez vous reporter à votre scooter comme référence ;

Ce manuel utilisateur est édité sur la base des toutes dernières informations.

Toute modification ultérieure ne sera pas communiquée.

En raison de l'amélioration constante de nos produits, nous vous prions de vous reporter aux caractéristiques de votre scooter comme référence.

