

 ECOOTER



MANUEL D'ENTRETIEN ET D'UTILISATION ECOOTER – ETOWN

1. A propos du manuel

1.1 Avis à l'utilisateur

Bienvenue dans la famille ECOOTER ! Nous allons vous guider pour utiliser correctement et en toute sécurité toutes les fonctions de l'ECOOTER. Afin d'assurer votre sécurité, avant de conduire, vous devez lire attentivement ce manuel et vous assurer que vous remplissez les conditions suivantes.

Comprendre parfaitement toutes les informations de ce manuel, y compris toutes les instructions et les informations de notification et d'avertissement.

Comprendre parfaitement les opérations et les mesures d'urgence de l'ECOOTER.

Comprendre parfaitement l'étiquette d'avertissement de l'ECOOTER.

Ecooter décline toute responsabilité en cas de modification personnalisée ou d'utilisation d'un composant non officiel. Pour toute question et aide, veuillez appeler votre revendeur local.

Nous vous souhaitons une expérience de conduite sûre et agréable !

1.2 Notification de sécurité

Afin de vous protéger et de protéger les autres personnes, veuillez respecter les règles suivantes :

- (1) Si vous prenez des médicaments qui peuvent affecter votre capacité de conduite, si vous buvez, si vous vous sentez mal à l'aise, veuillez ne pas conduire le scooter.
- (2) Veuillez respecter le code de la route et les panneaux de signalisation, vérifiez toujours le trafic routier et le statut du scooter, afin d'éviter les dangers.
- (3) Veuillez prendre l'équipement de sécurité nécessaire, tel que casque, vêtements, gants, bottes.
- (4) Veuillez effectuer une inspection de base avant de rouler, assurez-vous que les phares et les freins fonctionnent bien, que la pression des pneus est correcte, que le scooter n'a pas de jeu ou de bruit, et effectuez un entretien régulier chez votre revendeur local.
- (5) Pour votre sécurité et celle des autres, veuillez ne pas utiliser les feux de route dans de bonnes conditions d'éclairage.
- (6) Veuillez ne pas utiliser de téléphone portable lorsque vous conduisez, ce qui peut facilement provoquer des accidents de la route.

Sommaire

Description des composants

Manuel du chargeur

Manuel d'utilisation de la batterie au lithium

Utilisation et maintenance du moteur électrique

Manuel d'utilisation du système de commande électrique

Guide de conduite

Interventions d'urgence

Sécurité structurelle de l'ECOOTER

Maintenance

Dépannage courant

Schéma électrique

Fiche enregistrement garantie

Conditions de garantie

2. Description des composants

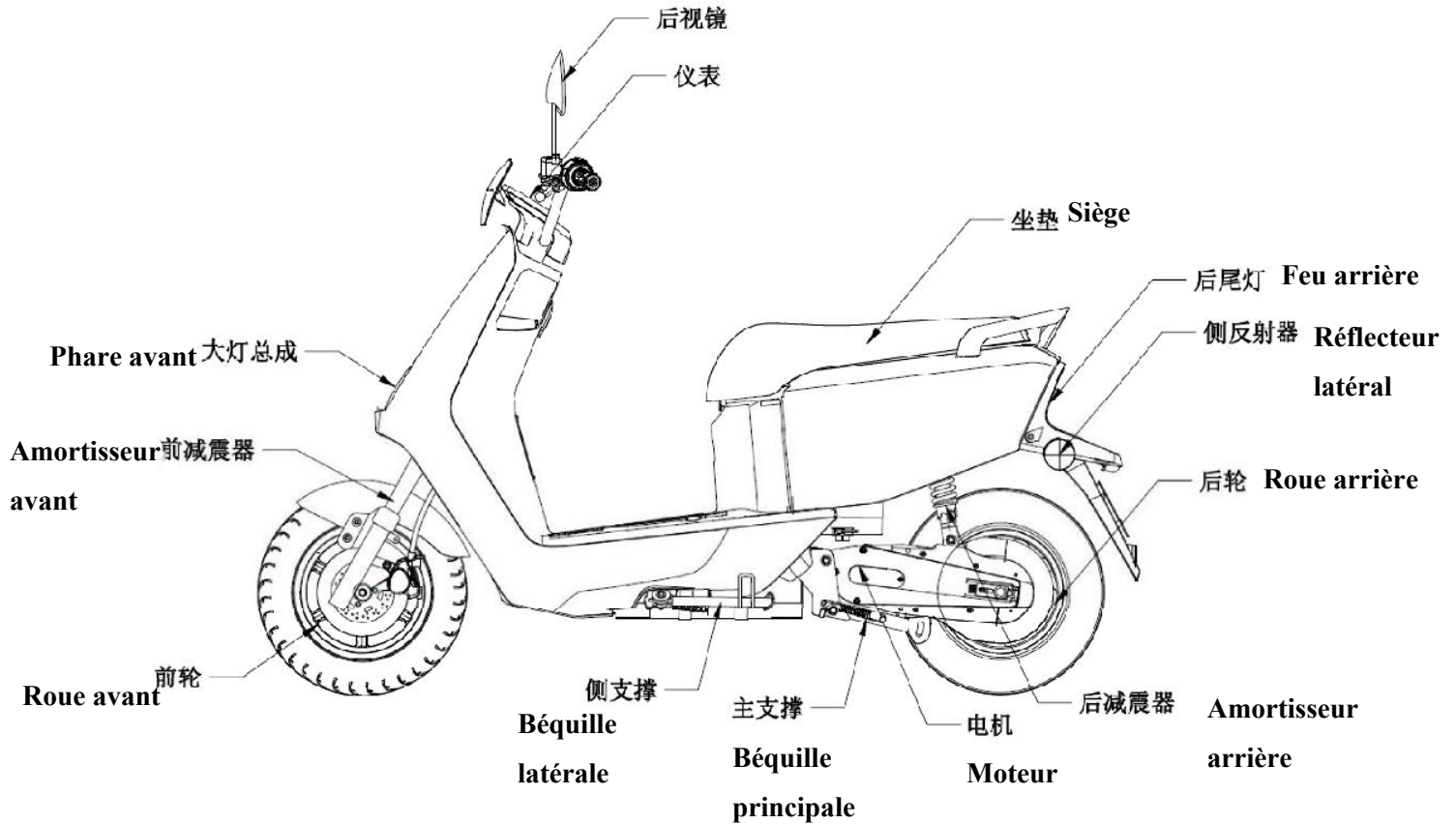

3. Manuel du chargeur

3.1 Présentation du chargeur

Le chargeur Ecooter adopte une approche en plusieurs étapes : courant constant - tension constante - charge lente. Pour les paramètres techniques détaillés, veuillez vous référer au manuel du chargeur.

3.2 Bonne utilisation du chargeur

(1) Il est recommandé aux utilisateurs de charger au fur et à mesure si les conditions sont appropriées. Lorsque le témoin du chargeur est vert, cela signifie que la batterie au lithium est à pleine charge ; la batterie est alors en phase de maintien. Lorsque le véhicule est à l'arrêt, si la tension indiquée est insuffisante, veuillez la charger ; elle doit être chargée lorsque le véhicule est hors-tension.

(2) Pour recharger la batterie, veuillez utiliser en priorité le mode de charge externe, en retirant simplement la batterie de l'ECOOTER. La méthode spécifique : après avoir retiré la batterie, insérez d'abord la fiche de sortie du chargeur dans la prise de charge de la batterie, puis insérez la fiche d'entrée du chargeur dans la prise de courant alternatif de la maison.

(3) ECOOTER utilise un chargeur spécialement configuré pour charger le bloc de batterie au lithium (veuillez ne pas utiliser de chargeurs d'autres marques pour charger le bloc de batteries au lithium) Avant de charger, vérifiez si la tension de charge du chargeur est compatible avec la tension locale ; pour les zones où la tension d'alimentation est instable (si la fluctuation de la tension du réseau est de plus de $\pm 10\%$), il est recommandé d'utiliser un stabilisateur de tension CA, sinon cela provoquera facilement une charge insuffisante ou l'apparition du chargeur.

(4) Lorsque vous sortez la batterie pour la charger, veillez à placer la batterie et le chargeur de manière stable pour éviter que la batterie et le chargeur ne tombent, et ne tournez pas la batterie à l'envers ; veillez placer le chargeur et la batterie dans un endroit ventilé pendant la charge. Il est strictement interdit de placer des matériaux inflammables autour du chargeur ; et Il est strictement interdit de poser d'autres éléments sur le chargeur ou sur le boîtier de la batterie afin de faciliter la ventilation et la dissipation de la chaleur.

(5) Veuillez vérifier régulièrement le chargeur. Il est strictement interdit de charger la batterie avec un chargeur déréglé et fissuré.

(6) Le chargeur n'a pas besoin d'être mis à la terre.

(7) Lorsque vous transportez le chargeur, évitez les chocs violents ou les collisions, sinon vous risquez de l'endommager.

3.3 Précautions à prendre pour la charge

(1) Prévenir les chocs électriques

Les contacts exposés du boîtier de batterie sont chargés électriquement. Il est strictement interdit aux enfants de les toucher avec leurs mains. Un court-circuit peut provoquer des blessures par choc électrique. Il est strictement interdit de mettre un objet conducteur en contact simultanément avec les deux extrémités. Un arc de court-circuit de forte intensité peut provoquer des accidents de sécurité.

(2) Mettre la batterie hors de portée

La batterie au lithium et le chargeur en cours de chargement doivent être placés dans un endroit sûr où les enfants ne peuvent pas les toucher.

(3) Eviter les courts-circuits

Le chargeur doit être utilisé et rangé de manière à empêcher que des liquides ou des copeaux métalliques pénètrent à l'intérieur, ce qui pourrait l'endommager en provoquant un court-circuit interne.

(4) Eviter la surchauffe

Le chargeur génère une certaine quantité de chaleur pendant le processus de fonctionnement. Il est strictement interdit de placer des matériaux inflammables au fond du chargeur, tels que du plastique inflammable, de la mousse, etc. ; il est strictement interdit de poser des objets sur le dessus et autour du chargeur ; veuillez placer le chargeur dans un environnement bien ventilé pour l'utiliser ; si vous remarquez une odeur particulière ou si vous constatez que la température du boîtier du chargeur est trop élevée pendant le processus de charge (la température de surface du boîtier est supérieure à 65°C), veuillez arrêter immédiatement la charge et envoyer le chargeur au service de maintenance pour inspection et traitement.

• **Remarques importantes**

Veuillez ne pas utiliser de chargeurs d'autres marques pour charger la batterie, et les autres types de batteries au lithium ne doivent pas être utilisés avec ce chargeur, sauf s'ils sont testés par une organisation professionnelle autorisée par notre société.

Lorsque le chargeur ou le bloc-piles au lithium est défectueux, l'indicateur du chargeur peut ne pas changer de couleur pendant un long moment (généralement plus de 6 h). Le chargeur est toujours en rouge et la batterie au lithium génère une forte chaleur. Veuillez arrêter immédiatement de charger la batterie et l'envoyer au service de maintenance pour inspection.

Précautions à prendre pour utiliser des batteries au lithium

La durée de vie des batteries au lithium est étroitement liée à leur bonne utilisation. Pour cette raison, ECOOTER vous rappelle soigneusement que lorsque vous conduisez le scooter, vous devez faire attention aux points suivants :

1. L'entreprise adopte des ~~blocs de~~ batteries au lithium à haute densité énergétique qui présentent les avantages suivants : grande capacité, longue durée de vie, bonne résistance aux basses températures, auto-équilibre, etc.
2. Les batteries au lithium sont des consommables. Après une certaine période d'utilisation (cycles de charge et de décharge de la batterie), leur capacité va progressivement diminuer et le kilométrage va progressivement se réduire. C'est un phénomène normal.
3. Réduire et éviter le démarrage direct au repos (communément appelé démarrage à zéro) ; le démarrage direct entraîne le moteur avec un courant plusieurs fois supérieur au courant de fonctionnement normal, ce qui consomme beaucoup d'énergie électrique, réduit le kilométrage et affecte la durée de vie de la batterie.
4. Pour éviter une décharge profonde, le contrôleur du véhicule est équipé d'un dispositif de protection contre les sous-tensions. Lorsque la batterie affiche une valeur insuffisante ou d'autres moyens d'indiquer une sous-tension, cela signifie qu'il y a une sous-tension ou qu'elle est proche de l'état de sous-tension et que la vitesse du véhicule a chuté. À ce moment-là, rappelez-vous de ne pas remettre le moteur en marche. Et il doit être rechargé à temps.
5. Il est strictement interdit de toucher simultanément les deux électrodes de la prise d'alimentation du boîtier de la batterie avec du métal ou d'autres objets conducteurs, afin d'éviter les accidents de sécurité causés par une décharge à courant élevé de court-circuit ; Il est strictement interdit aux enfants de jouer avec la batterie.
6. A basse température, la capacité de la batterie au lithium diminue légèrement, et le kilométrage correspondant

est également réduit.

7. N'utilisez pas la batterie à d'autres fins, et ne la jetez pas dans le feu ou dans l'eau. Veuillez utiliser la batterie d'origine de l'entreprise.

- **Remarques importantes**

1. Il est strictement interdit d'emporter la batterie au lithium à la maison pour la charger chez soi. Il est strictement interdit de charger la batterie dans un endroit clos tel qu'un couloir. Veuillez charger la batterie ou le véhicule sous surveillance.

Température de charge de la batterie : 0 ~ 35 °C, température de décharge : -10 ~ 45 °C. Il est strictement interdit d'utiliser la batterie lorsque la température n'est pas comprise sur la plage indiquée ci-dessus, sous peine de l'endommager. Un accident de sécurité peut se produire dans des cas graves. Ne chargez pas la batterie immédiatement après avoir utilisé le véhicule. Laissez la batterie refroidir pendant 1 à 2 heures dans un endroit bien aéré et ventilé jusqu'à ce que la température de la batterie soit inférieure à 35 °C, puis chargez la batterie.

2. En cas d'été chaud, si la température est supérieure à 40 °C, la capacité de la batterie peut être irrémédiablement atténuée. Par conséquent, essayez de garer le véhicule dans un environnement frais et ventilé, tel qu'un abri de voiture, afin d'éviter une température élevée de la batterie causée par l'exposition du véhicule au soleil. Dans le même temps, évitez de conduire à grande vitesse pendant longtemps lorsqu'il fait chaud ; ne chargez pas le véhicule immédiatement après l'avoir utilisé, et chargez la batterie après que sa température soit descendue en dessous de 35°C.

3. La batterie doit être rechargée lorsque cela est nécessaire, ceci afin d'éviter les pertes de puissance. Pour maximiser la durée de vie de la batterie, veuillez maintenir la puissance de la batterie entre 20% et 80% si possible. Il est strictement interdit de mettre en court-circuit les bornes positive et négative de la batterie ; veuillez tenir la batterie à l'écart des enfants, du feu et des sources de chaleur ; il est strictement interdit de mettre la batterie au feu ; il est strictement interdit de soumettre la batterie à des mouvements violents ou à des chocs ou de provoquer des fuites ; sinon la batterie risque d'être endommagée et un accident de sécurité se produira.

4. Veuillez à l'étanchéité afin d'éviter que la batterie ne soit exposée à une douche ou que de l'eau pénètre à l'intérieur.

5. Stockage, entretien et transport de la batterie : Lorsque la batterie doit être stockée pendant longtemps (plus d'un mois), chargez-la à environ 80 % et débranchez en même temps la prise d'alimentation de tout le véhicule. Placez la batterie ou le véhicule dans un endroit sec, ventilé et sûr, et vérifiez l'alimentation tous les deux mois. Lorsque la puissance est inférieure à 20 %, veuillez la recharger à temps, sinon la batterie risque de s'épuiser et d'être endommagée.

1. Conditions de stockage de la batterie:

① Stockage pendant 1~2 mois : température ambiante -20~35°C, humidité ambiante (HR) < 65%.

② Stockage pendant 3~5 mois : température ambiante -5~35°C, humidité ambiante (HR) < 65%.

2. Lorsque la batterie est transportée sur une longue distance, assurez-vous qu'elle est bien emballée, débranchez toutes les connexions externes de la batterie, évitez les actions dangereuses telles que les chocs violents et les

collisions, et assurez-vous que la puissance de la batterie ne dépasse pas 40 %.

Utilisation et entretien du moteur

1. L'Ecooter utilise des moteurs à haut rendement à aimant permanent en terre rare, sans balais, qui ont les avantages d'une structure fiable, d'une belle apparence, d'un couple de démarrage élevé, d'une forte capacité de montée et d'une grande efficacité dans les zones de travail.
2. Le bloc-moteur (système de transmission compris) émet un certain bruit pendant le fonctionnement, ce qui est normal.
3. Lorsque le véhicule est en marche arrière, les roues arrière peuvent sembler plus lourdes, un léger son à l'intérieur du moteur peut se produire lorsqu'il est en marche avant.
4. Le corps du moteur ne nécessite pas d'entretien particulier. Lorsque le véhicule a roulé pendant 3000 km ou 3 mois, veuillez vous rendre au centre d'entretien du véhicule pour l'entretien, y compris le contrôle de la sortie du moteur, des connecteurs, de la courroie et de la tension, etc.
5. En cas de conduite sur une route inondée par temps pluvieux, le moteur peut fonctionner normalement si la profondeur de l'eau ne dépasse pas le centre de l'arbre du moteur. Si l'eau sur la route dépasse le centre de l'arbre moteur, le moteur peut absorber de l'eau et cela peut provoquer une panne. Si vous avez pataugé dans l'eau, veuillez placer immédiatement le véhicule dans un environnement sec et ventilé. Le moteur utilisera la chaleur accumulée pendant son fonctionnement pour sécher et retrouver une bonne performance. Ne laissez pas le véhicule dans l'eau pendant une longue période, sous peine de provoquer une panne et des risques pour la sécurité.

Manuel d'utilisation du système de contrôle électrique

1. Le système de commande électrique est composé d'un contrôleur, d'un instrument électronique, d'une poignée de commande de vitesse, d'un dispositif de coupure du frein, etc. Il assure principalement les fonctions de contrôle de la vitesse en continu, de protection contre les coupures de frein, de protection contre la sous-tension et la surintensité, etc.
2. Le contrôleur est placé dans le châssis sous la selle. Le contrôleur est le circuit principal de ce véhicule ; il est soumis à un courant important et émet de la chaleur. Par conséquent, n'exposez pas le véhicule au soleil et évitez de le mouiller pour éviter une défaillance du contrôleur.
3. Lorsque la bonne accélération est utilisée, il est préférable de faire tourner le moteur doucement, il n'est pas nécessaire de l'emballer.
4. Lors du freinage, l'alimentation électrique est automatiquement coupée (mais notez qu'après avoir relâché le levier de frein, l'état normal est rétabli).

Guide de conduite

1. Comprendre les principaux éléments de fonctionnement

(1) Interrupteur principal d'alimentation

L'interrupteur principal est un verrou électrique qui est un interrupteur à courant élevé. Il est placé sur le circuit principal entre la batterie au lithium et le contrôleur (voir le schéma électrique). Lorsque l'interrupteur principal est

mis en marche et réglé sur la position "ON", le voyant d'alimentation s'allume.

Lorsque le véhicule présente des anomalies, veillez à couper l'interrupteur principal à temps.

(2) Poignée de contrôle de vitesse

La poignée de contrôle de vitesse est placée sur le côté droit du guidon. Tournez-la vers l'intérieur pour accélérer ; elle revient automatiquement lorsque vous lâchez le guidon.

Prenez l'habitude de tourner légèrement la poignée : une force trop importante ou une rotation en sens inverse peut entraîner des dommages mécaniques à la poignée de contrôle de vitesse, tels que l'arrachement des éléments en plastique cassés et autres phénomènes.

(2) Frein et dispositif de coupure du frein

Le véhicule est équipé de freins avant et arrière sur les côtés gauche et droit du guidon, qui sont utilisés de la même manière que sur les bicyclettes ordinaires. Il y a également un petit interrupteur sur le levier de frein, à savoir l'interrupteur d'arrêt du frein ; lorsque le frein est actionné, un signal est automatiquement donné pour couper l'alimentation électrique par le contrôleur et le moteur s'arrête de fonctionner.

(3) Feux et clignotants

Les interrupteurs du phare et du feu arrière sont situés sur le côté gauche du guidon. Veuillez allumer le phare lorsque vous conduisez la nuit pour faciliter la sécurité de la conduite. Le commutateur des clignotants est situé sur le côté gauche du guidon. Tournez-le vers la gauche lorsque vous tournez à gauche, tournez-le vers la droite lorsque vous tournez à droite et remettez-le au centre après la fin du virage.

(4) Affichage de la puissance

Utilisez la clé de verrouillage de la porte électrique pour ouvrir la porte électrique (rapport ON), et le témoin de batterie (BATTERY) et le témoin d'alimentation rouge (POWER) sur le panneau d'affichage s'allument, indiquant que l'alimentation est activée.

Lorsque le témoin de sous-tension et le témoin de capacité de la batterie sont tous allumés, cela indique que la batterie est entièrement chargée ; lorsque le niveau de la batterie diminue progressivement pendant la conduite, les témoins lumineux de la batterie s'éteignent un par un. Lorsque les témoins verts de la batterie sont tous éteints, cela signifie que la batterie est pratiquement épuisée. Lorsque la batterie est terminée, il est recommandé de la recharger immédiatement ; lorsque le témoin de sous-tension s'éteint, cela signifie que la batterie est épuisée. Vous devez la mettre en charge immédiate. La batterie doit être chargée avant d'être utilisée. Les démarrages répétés sont strictement interdits.

Remarque

Souvent, dans le processus réel de roulage, en raison des démarrages fréquents, de l'état de la route, de la charge et d'autres facteurs, il arrive que lorsqu'il reste 1 indicateur rouge, on active le commutateur de contrôle de vitesse pour rouler, la tension chute rapidement lorsque la charge est importante, et le moteur se trouve en sous-tension. Le travail de protection est normal. Une fois que la batterie ne fonctionne plus sous charge, la tension de la batterie augmente et les indicateurs de puissance s'allument un par un. Ne démarrez pas à plusieurs reprises l'interrupteur de verrouillage électrique pour continuer la conduite électrique afin d'éviter d'endommager la batterie.

Notre suggestion

Lorsque vous parcourez une longue distance, veuillez économiser l'électricité pour utiliser l'ECOOTER, ce qui vous permettra d'allonger le kilométrage et facilitera votre voyage. Lorsque l'ECOOTER est démarré, il est assisté par un booster, puis il tourne le bouton de contrôle de la vitesse. Pendant la conduite, vous pouvez consommer de l'électricité. En descente, ne tournez pas le bouton de contrôle de la vitesse, laissez le véhicule électrique à deux roues ECOOTER glisser librement.

2. Procédures opérationnelles de base

Utilisez la double béquille principale pour soutenir le véhicule, allumez l'interrupteur d'alimentation principal et vérifiez la performance du système électrique du véhicule, si le bouton de contrôle de la vitesse est normal, si le levier de frein à main est normal et si le freinage est correct ; en cas d'anomalie, envoyez le véhicule à notre centre de service après-vente pour inspection et entretien ; si tout est normal, rabattez la béquille principale du véhicule, asseyez-vous sur la selle et tournez doucement le bouton de contrôle de la vitesse vers l'intérieur avec votre main droite jusqu'à la position limite. Le véhicule accélère du point mort jusqu'à la vitesse maximale ; lors de la décélération, le guidon peut être desserré ou mis en état de contrôle de la vitesse moyenne. Les autres techniques de conduite sont les mêmes que pour les bicyclettes ordinaires.

3. Précautions pour une conduite sûre

Veuillez respecter scrupuleusement le code de la route. N'utilisez pas le véhicule avant d'avoir lu attentivement le manuel et compris ses performances, et ne prêtez pas le véhicule à une personne qui ne peut pas le conduire.

Veillez à bien entretenir les freins, et lorsque vous conduisez par temps de pluie ou de neige, restez en alerte sur les freins pour éviter les accidents de la route. Lorsque vous conduisez la nuit, vous devez faire attention à l'éclairage et conduire prudemment pour éviter les blessures accidentelles ; lorsque vous conduisez sur des routes cahoteuses, veillez à ralentir pour éviter les fortes vibrations et ne pas endommager les jantes en aluminium et les pneus. Les femmes enceintes et les personnes ayant des difficultés de manipulation doivent s'abstenir d'utiliser le véhicule.

4. Précautions pour la maintenance quotidienne

1. Éléments que les utilisateurs doivent vérifier eux-mêmes fréquemment :

- (1) Si les roues tournent normalement, si la pression des pneus est suffisante, si les freins sont souples et en bon état, si les sabots de frein sont usés.
 - (2) Vérifiez si le boîtier de la batterie est verrouillé.
 - (3) Vérifiez si le connecteur de la prise de décharge de la batterie est intact, afin de ne pas provoquer de coupure de courant.
 - (4) Vérifiez si les fixations du véhicule sont desserrées, en particulier s'il y a des signes de desserrage des écrous de blocage des essieux avant et arrière. Si c'est le cas, des mesures doivent être prises pour les resserrer, sous peine d'entraîner de graves défaillances.
 - (5) Vérifiez l'état des freins et réglez en temps utile le fonctionnement des freins.
- ##### 2. Les utilisateurs doivent faire attention en conduisant.
- (1) Évitez de rouler sur des objets pointus sur la route pour ne pas crever les pneus.

3. L'utilisateur doit faire attention lorsqu'il gare le véhicule.

(1) Le véhicule doit être garé de manière stable pour éviter qu'il soit renversé en cas de légère collision.

(2) Évitez toute exposition prolongée du véhicule au soleil lorsque vous le garez, et veillez tout particulièrement à ne pas le garer trop longtemps avec les batteries sous un soleil brûlant.

(3) Le véhicule doit éviter la pluie, afin de ne pas endommager les parties électriques de l'ensemble du véhicule, ce qui entraînerait un mauvais fonctionnement et des accidents.

(4) Il faut éviter de garer le véhicule dans des endroits où l'air est humide, où l'humidité est élevée et où il y a des gaz corrosifs.

Conseil important

Ne pas frapper, briser ou incinérer les batteries au lithium ou les plaques, pour éviter les projections de pièces qui pourraient blesser accidentellement des personnes ou endommager des objets, voire provoquer une explosion ; n'éliminez pas vous-même les batteries au lithium mises au rebut ; remettez-les au centre de service pour les recycler, les stocker et les transporter conformément aux réglementations ; il ne faut pas les jeter n'importe où pour ne pas polluer l'environnement.

Interventions d'urgence

1. Vérification du fonctionnement des freins

Une défaillance des freins peut entraîner des risques pour la sécurité, notamment des accidents en cas de descente.

Par conséquent, l'utilisateur doit vérifier la performance du freinage avant de rouler. En cas de défaillance des freins, réglez-les immédiatement ou demandez à des professionnels de les régler au mieux afin d'assurer une conduite sûre.

2. Traitement des pannes de courant instantanées

Il existe de nombreuses raisons à la coupure instantanée de l'alimentation, principalement dues à un mauvais contact ou à une défaillance de l'interrupteur de coupure du frein. Il est recommandé aux utilisateurs de toujours vérifier par eux-mêmes les points suivants :

- (1) Vérifiez si la fiche connectée à l'interrupteur du circuit principal est desserrée ; si oui, veuillez la reconnecter.
- (2) Vérifiez si l'interrupteur d'arrêt du frein est réinitialisé et s'il n'est pas coincé par un corps étranger. Si c'est le cas, retirez-le et réinitialisez l'interrupteur d'arrêt du frein.
- (3) Vérifiez si la prise de charge et de décharge du boîtier de la batterie est sale et si l'élasticité du contact est normale. Si c'est le cas, veuillez retirer la saleté et vérifier l'élasticité.
- (4) Si l'alimentation est coupée les jours de pluie, vérifiez si le commutateur d'alimentation des freins est court-circuité après avoir été trempé d'eau. S'il est possible d'utiliser une soufflerie d'air chaud pour sécher le commutateur, celui-ci peut reprendre son fonctionnement normal.

3. Action en cas de vitesse incontrôlée

Lorsque le contrôleur est directement connecté et que les freins ne peuvent pas être mis hors tension, le conducteur doit prendre les mesures d'urgence suivantes :

- (1) Couper l'alimentation principale pour couper l'alimentation du circuit principal.
- (2) Actionner de force le frein, augmenter la charge pour provoquer la surcharge du fusible et le faire sauter pour couper l'alimentation du circuit principal, et permettre ainsi au véhicule de s'arrêter.
- (3) Les conducteurs doivent garder la tête froide et rester en équilibre pour que les deux méthodes ci-dessus fonctionnent et garantissent leur sécurité ; après avoir coupé l'interrupteur principal, il faut les mettre en œuvre manuellement et se rendre immédiatement au point de maintenance pour inspection et réparation.

Sécurité structurelle du véhicule

Le véhicule, en tant qu'outil de transport, est produit en stricte conformité avec les normes nationales. Grâce aux équipements d'essai complets et au système de gestion de la qualité strict de l'entreprise, associés à une bonne conception d'absorption des chocs, sa sécurité mécanique est meilleure que celle d'une bicyclette ordinaire ; mais toute structure mécanique a une certaine limite de résistance et de fatigue. Les roues avant et arrière étant dynamiques et instables, une défaillance de la structure mécanique peut entraîner des problèmes de fonctionnement et de sécurité. Par conséquent, nous rappelons aux utilisateurs qu'ils doivent prêter attention aux points suivants :

- (1) La conduite avec une surcharge (la charge standard de l'essai national est de 75 kg) endommagera le système de contrôle mécanique et électronique, et une fatigue excessive due aux chocs et aux vibrations endommagera la structure.
- (2) Les véhicules qui ont une longue durée de vie et qui ont été endommagés doivent être conduits plus prudemment.

(3) Lorsque vous constatez une mauvaise manœuvrabilité ou d'autres conditions anormales, vous devez vous arrêter et vérifier soigneusement si la structure mécanique est endommagée, et l'utiliser après avoir éliminé cette éventualité.

(4) En cas de défaillance de la structure mécanique, veuillez couper immédiatement l'alimentation électrique principale, ralentir jusqu'à l'arrêt, et soumettre pour inspection.

Conseils :

1. Afin d'assurer la meilleure sensation de conduite possible du véhicule, et de profiter du plaisir de conduire en toute sécurité et confortablement, assurez-vous d'entretenir régulièrement votre véhicule, en particulier les pièces enfichables et le châssis. Assurez-vous que les pièces de fixation telles que la fourche avant, la fourche plate, le guidon, la courroie d'entraînement du moteur, etc. ne sont pas desserrées.

2. Comme il y a beaucoup de composants électriques, bien que notre société ait fait des traitements imperméables sur les composants électriques et diverses pièces enfichables, veuillez à ne pas mouiller les composants enfichables lorsque vous nettoyez votre véhicule pour éviter qu'un court-circuit ne provoque un incendie.

3. Veuillez vérifier régulièrement les connexions internes de la batterie pour éviter les courts-circuits causés par des vis desserrées, des soudures ouvertes, le décollement du caoutchouc et d'autres facteurs.

Maintenance

Une maintenance et un entretien réguliers peuvent améliorer la durée de vie et la sécurité du cycliste. Il est recommandé de respecter les suggestions suivantes pour prendre soin de votre véhicule.

Nettoyage et entretien quotidiens

Nettoyage : Veuillez utiliser de l'eau propre et un détergent neutre pour le nettoyage, et nettoyer la surface du véhicule avec un chiffon doux ou une éponge ; les brosses métalliques, le papier de verre, etc. sont strictement interdits pour le nettoyage afin de ne pas rayer la surface de la pièce. Après le nettoyage, essuyez le véhicule avec un chiffon doux.

Stockage : Essayez de le garer dans une pièce sèche et fraîche, à l'abri de la lumière du soleil et de la pluie afin d'éviter la corrosion des pièces et de raccourcir la durée de vie.

Après un stockage prolongé, veuillez charger complètement la batterie avant de l'utiliser.

Inspection et entretien réguliers

Après la livraison du véhicule neuf, après 500 kilomètres ou un mois (selon la première éventualité), la première inspection et le premier entretien doivent être effectués au centre de service après-vente.

Il est recommandé de procéder, tous les 3 000 kilomètres ou tous les six mois (selon la première éventualité), à une inspection et à un entretien réguliers au centre de service après-vente.

Pièces d'entretien essentielles : pièce de transmission du moteur, usure et serrage de la courroie, plaquettes de frein,

pièces de verrouillage des essieux avant et arrière, etc.

| Numéro | Objet de maintenance | Objectif de maintenance | Fréquence de maintenance |
|--------|--------------------------------------|--|--------------------------|
| 1 | Arrêt du levier de frein | Vérifiez si le levier de frein revient à sa position normale, et assurez-vous que le levier de frein a une fonction d'arrêt normale. | 3 mois |
| 2 | Freins avant et arrière | Vérifier la performance des freins pour éviter les accidents de la route causés par une défaillance des freins | 6 mois |
| 3 | Verrou électrique, poignée tournante | Vérifiez le verrou électrique et la poignée pour éviter toute rigidité ou tout dysfonctionnement occasionnel. | 3 mois |
| 4 | Amortisseur avant | Vérifiez si le tube de la poignée de l'amortisseur avant et la base sont lâches ou tombent. | 6 mois |
| 5 | Amortisseur arrière | Après avoir inspecté l'état de l'amortisseur, nettoyez-le et lubrifiez-le pour éviter qu'il ne se bloque. | 6 mois |
| 6 | Pneus | Vérifiez l'état des pneus et leur pression afin d'éviter l'éclatement des pneus ou une consommation excessive | 6 mois |

| | | | |
|----|--|--|-----------------------|
| | | d'énergie lors de l'utilisation. | |
| 7 | Moyeu de roue | Vérifiez si le moyeu de la roue est fissuré et nettoyez le roulement pour éviter le blocage. | 6 mois |
| 8 | Courroie de moteur | Vérifiez la tension de la courroie et réglez-la conformément aux exigences de la norme ; vérifiez l'usure de la courroie ; si les dents de la courroie sont manifestement usées, ou si la courroie présente des fissures dues au vieillissement, elle doit être remplacée à temps. | 3000 km ou trois mois |
| 9 | Protection de la ceinture | Démontez la protection de la courroie de transmission, enlevez les débris de courroie, la poussière, etc., pour que la courroie soit sèche et propre, et vérifiez la poulie de transmission pour empêcher que les fixations se desserrent. | 6 mois |
| 10 | Béquille latérale et béquille centrale | Vérifiez si l'axe de la béquille latérale et de la béquille centrale est lisse et correctement lubrifié, vérifiez si le caoutchouc du coussin est usé, etc. et remplacez-le à temps, et vérifiez si l'interrupteur de la béquille latérale fonctionne normalement. | 6 mois |
| 11 | Câble | Vérifiez que le connecteur du câble n'est pas desserré ou que la | 6 mois |

| | | | |
|----|---------------------|--|--------|
| | | jonction n'est pas endommagée pour éviter une défaillance du câble. | |
| 12 | Attaches | Vérifiez que les pièces clés des attaches sont solidement fixées pour éviter qu'elles ne se desserrent et ne tombent. | 6 mois |
| 13 | Batterie | Vérifiez l'aspect de la batterie, les performances du port de sortie d'alimentation et les performances de l'extrémité d'entrée d'alimentation du véhicule. Si nécessaire, appliquez une graisse conductrice pour éviter l'inflammation, la carbonisation et le vieillissement du connecteur et prolonger sa durée de vie. | 6 mois |
| 14 | Chargeur | Vérifiez que le câble du chargeur n'est pas cassé, déconnecté, débranché, et que les fiches d'entrée et de sortie sont intactes et fiables. | 3 mois |
| 15 | Plaquettes de frein | Vérifiez si les plaquettes de frein sont en bon état et si elles permettent de freiner normalement afin d'éviter les accidents de la route. | 6 mois |
| 16 | Lubrification | Vérifiez l'arbre de la roue avant, l'arbre d'installation du groupe moteur, l'arbre de la béquille centrale et les autres pièces mobiles pour assurer un fonctionnement régulier, ajoutez du | 6 mois |

| | | | |
|----|-----------|--|--------|
| | | lubrifiant/de la graisse si nécessaire. | |
| 17 | Nettoyage | Effectuez le dépoussiérage et la décontamination des surfaces afin de s'assurer que toutes les parties du véhicule sont propres. | 1 mois |

Résolution des problèmes courants

| No. | Nature de la défaillance | Cause de la défaillance | Méthode de résolution |
|-----|--|--|---|
| 1 | Lorsque vous ouvrez l'interrupteur d'alimentation, le témoin d'alimentation ne s'allume pas. | (1) Mauvais contact avec la batterie (2) Déclenchement de la protection (3) Mauvais fonctionnement de l'interrupteur du verrou électrique (4) Défaillance du contrôleur | (1) Nettoyer les contacts (2) Remplacer le fusible (3) Envoyer au service de maintenance pour réparation (4) Ressouder |
| 2 | Dysfonctionnement de l'accélération ou faible vitesse maximale | (1) La tension de la batterie est trop faible (2) Le ressort de rappel de la commande de vitesse est coincé ou fonctionne mal. | (1) Charger complètement la batterie (2) Remplacer les pièces concernées |
| 3 | Lorsque vous mettez sous tension, le moteur ne | (1) Câblage de la batterie ou de l'accélération desserré ou mauvais contact avec les contacts | (1) Réparer et reconnecter ou nettoyer les contacts |

| | | | |
|---|--|--|--|
| | fonctionne pas | de la batterie. (2) La fiche de câblage du moteur est desserrée ou endommagée (3) Le frein ne revient pas à sa position initiale (4) Défaillance du contrôleur | (2) Envoyer à la station-service pour réparation (3) Déconnexion du frein |
| 4 | Le moteur tourne immédiatement après la mise sous tension. | (1) Défaillance du contrôleur (2) La poignée de contrôle de la vitesse n'est pas remise à zéro | (1) Remplacer le contrôleur (2) Vérifier si la poignée de commande de vitesse est bloquée |
| 5 | Autonomie insuffisante sur une seule charge | (1) Pression insuffisante des pneus (2) Charge insuffisante ou défaillance du chargeur (3) Vieillesse ou défaillance de la batterie (4) Montée, fort vent de face, freinages et démarrages fréquents, charge lourde | (1) Gonfler correctement les pneus (2) Vérifier si la charge électrique est suffisante et si le chargeur n'a pas un mauvais contact |
| 6 | Le chargeur ne fonctionne pas | (1) La prise du chargeur est éteinte ou la fiche est mal connectée à la prise. | (1) Fixer la prise et le connecteur |

| | | | |
|---|-------------------|--|--|
| | | <p>(2) Le câblage de la batterie est déconnecté</p> <p>(3) Défaillance de la batterie</p> | <p>(2) Souder le fil de connexion</p> <p>(3) Remplacer la batterie</p> |
| 7 | Autre défaillance | <p>(1) Vous rencontrez un défaut qui ne peut être éliminé par vous-même en suivant les conseils ci-dessus ou un défaut qui ne peut être déterminé</p> <p>(2) Le moteur, le contrôleur, le chargeur ou le bloc-piles sont endommagés à l'intérieur.</p> | <p>Lorsque vous rencontrez ces situations, faites appel au fournisseur ou à la station de réparation, n'ouvrez pas les éléments susmentionnés sans autorisation.</p> |

Schéma électrique

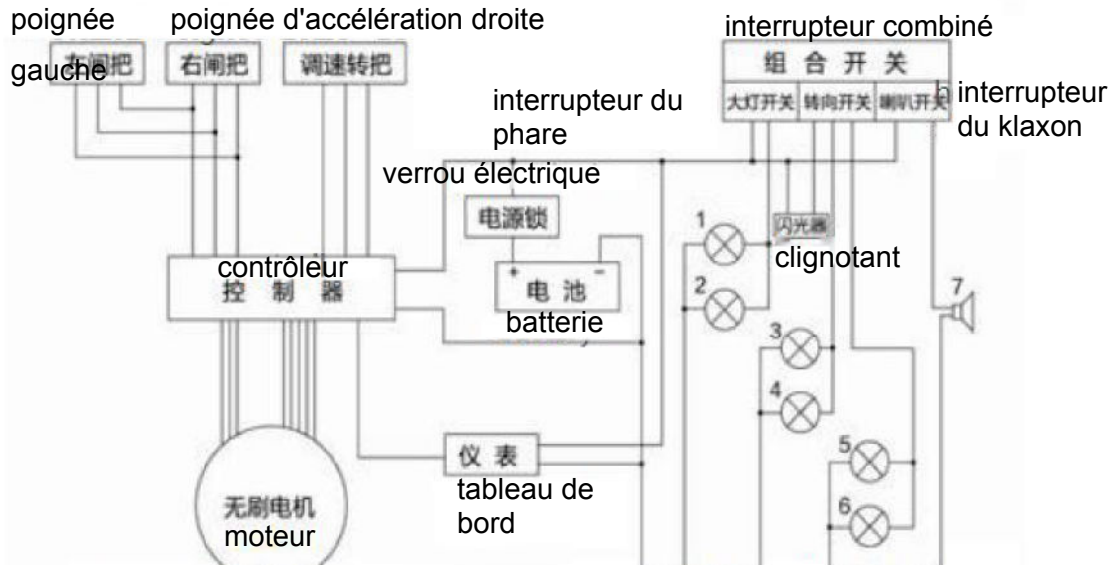

1. phare 2. feu arrière 3. clignotant avant gauche 4. clignotant arrière gauche 5. clignotant avant droit 6. clignotant arrière droit 7. klaxon

说明: 1、前大灯 2、尾灯 3、前左转向灯 4、后左转向灯 5、前右转向灯 6、后右转向灯 7、喇叭

ENREGISTREMENT DE LA CARTE DE GARANTIE

| |
|---|
| VIN (numéro d'identification du véhicule) |
| Nom complet..... |
| Rue..... |
| Ville..... |
| Code postal..... |
| Pays..... |
| N° tél. fixe/portable..... |
| Adresse électronique..... |

| |
|----------------------------|
| Date de livraison |
| Cachet du revendeur |
| |

8. Conditions de garantie

Ce véhicule et sa batterie sont garantis 2 ans pièces et main d'oeuvre, à compter de la date de livraison et de réception, contre tout défaut de conception et de fabrication. Les accords qui diffèrent des conditions de garantie précédentes devront être confirmés par écrit par le fabricant.

Les pièces consommables, telles que les pneus, les disques de frein et les plaquettes de frein, carénages, huile de fourche... ne sont pas incluses dans la garantie (Si une pièce a subi un choc ou un accident du à une mauvaise utilisation et/ou un mauvais entretien, cette pièce ne sera pas prise en garantie.). Le fabricant et l'atelier désigné décideront des pièces défectueuses à remplacer ou à réparer.

AUCUN droit à garantie ne sera accepté si :

- a) L'utilisateur final a traité le véhicule contrairement à la réglementation.
- b) L'utilisateur final a modifié la puissance du moteur électrique, ou la batterie.
- c) L'utilisateur final n'a pas effectué ou a effectué une des inspections prévues dans le livre de service ou une réparation effectuée dans un atelier non autorisé par le fabricant.
- d) Le véhicule a été modifié ou adapté d'une quelconque manière ou a été équipé de pièces qui ne font pas partie de l'équipement du véhicule expressément certifié par le constructeur (à condition que le dommage soit lié à ladite modification).
- e) Le véhicule a été utilisé dans une compétition sportive.
- f) Le fonctionnement, l'entretien et les instructions de service stipulées dans ce manuel n'ont pas été suivis.

AVERTISSEMENT:

Détermination des termes d'usage du véhicule :

Usage habituel: Le scooter est utilisé au moins une fois par semaine et pendant au moins 10 heures.

Usage non habituel: Scooter laisser stationné pendant une période supérieur à une semaine. Cela implique de recharger entièrement la batterie avant de le laisser stationné.

Un cycle de rechargement complet doit être effectué au moins tous les 30 jours pour conserver les effets de la garantie de la batterie.

AVERTISSEMENT TECHNIQUE :

Nos scooters sont équipés d'un système de contrôle interne, par le biais duquel tous les dispositifs électroniques communiquent pour assurer le bon fonctionnement du véhicule, à savoir entre autres, l'unité de commande (ECU), le système de gestion de la batterie (BMS), le contrôleur (régulateur du moteur...) et l'unité de contrôle télématique (TCU).

Avis de service après-vente

Les produits Ecooter sont des produits électriques haut de gamme. Notre société a la responsabilité de s'assurer que ses produits ont des caractéristiques de bonne qualité. Par ailleurs, notre société a construit un centre de test spécialisé et un système de contrôle de qualité parfait, ce qui renforce le processus d'inspection complet des matières premières au scooter complet avant de quitter l'usine, ceci au bénéfice de l'utilisateur. Malgré cela, nous attendons toujours avec impatience vos suggestions et vos commentaires lors de l'utilisation de nos produits.

Notes spéciales:

Ce manuel d'utilisation est principalement destiné aux instructions d'utilisation, et non à l'inspection du produit. Les dessins de ce manuel d'utilisation peuvent ne pas correspondre au scooter réel, veuillez considérer le scooter réel comme la référence.

Ce manuel utilisateur est modifié en fonction des nouveaux matériaux, mais il ne tient pas compte des modifications ultérieures. Compte tenu de l'évolution rapide de nos produits, veuillez considérer les caractéristiques du scooter réel comme la référence.



Les détails décrits ou illustrés dans ce livret peuvent différer des spécifications réelles de véhicule, les accessoires installés ou la spécification peuvent varier selon le pays.

Aucune réclamation ne sera affirmée à la suite de telles divergences. Les dimensions, les poids, la consommation et les données de performance sont cités au client. Le droit de modifier les designs, équipements et accessoires est réservé. Sauf erreur ou omission.